

XRF-RD

Tokanalet modtager til XRF trådløst overførselssystem

Oversættelse af de originale driftsanvisninger

Tilsluttet anvendelse: Overvågning af sikkerhedslistere og omskiftere på industridøre og -porte

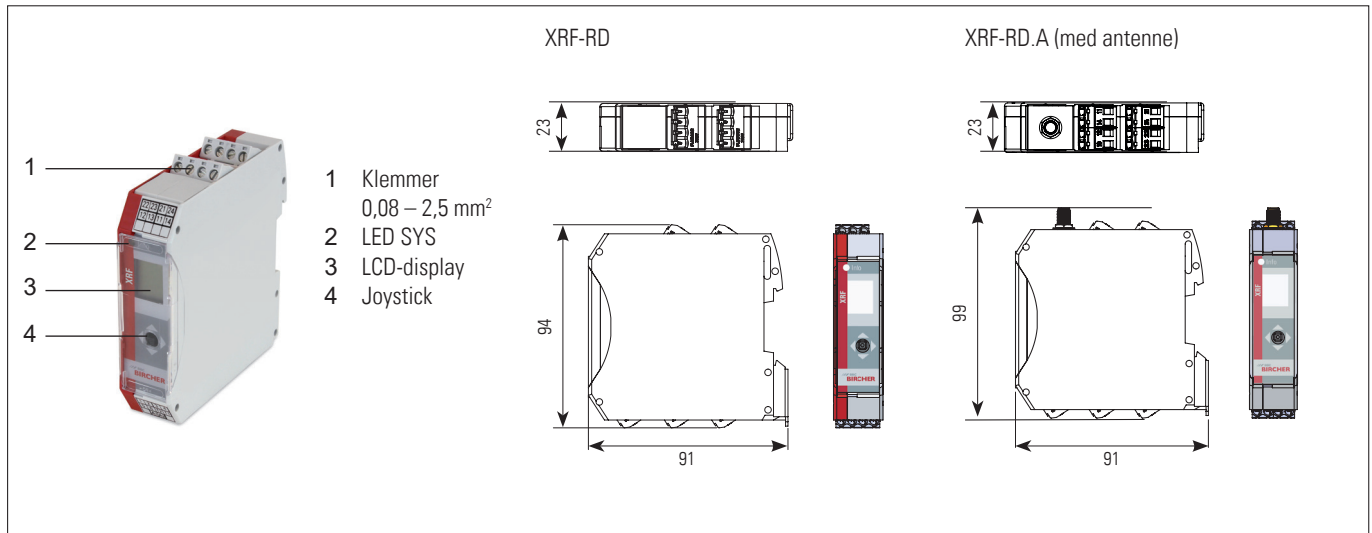

1 Sikkerhedsforskrifter

- Læs disse driftsanvisninger grundigt, inden du tager enheden i drift og gem dem til fremtidig brug.
- Brug ikke dette produkt til andet end den specificerede anvendelse.
- Kun uddannet og kvalificeret personale må installere og initialisere enheden.
- Kun autoriseret fabriks personale må udføre ændringer af hardware/software eller reparationer af produktet.
- Manglende overholdelse af disse sikkerhedsforanstaltninger kan forårsage skade på sensoren eller genstande, alvorlig personskade eller død.
- Det er udstyrsproducentens ansvar at foretage en risikovurdering og installere systemet i overensstemmelse med gældende lokale, nationale og internationale forskrifter, sikkerhedsstandarder, regler og love samt Maskindirektivet 2006/42/EF, hvis dette finder anvendelse.
- Betragt altid sikkerhedsfunktionerne for dine applikationer som en helhed, og aldrig kun i forhold til en enkelt del af systemet.
- Installatøren er ansvarlig for at teste systemet for at sikre, at det overholder alle gældende sikkerhedsstandarder.
- Sikkerhedsanordninger der er klassificerede som Kategori 2 iht. EN ISO 13849-1 skal testes regelmæssigt – mindst en gang pr. cyklus.

- Hvis sikkerhedsanordningen ikke er blevet anvendt mindst én gang om året, skal den kontrolleres manuelt af operatøren mindst én gang om året.
- Under betjening af elektriske komponenter – f.eks. i tilfælde af en kortslutning kan der udledes varme og ioniserede gasser; beskyttelseslåg må ikke fjernes!
- Sensoren bør kun betjenes fra et SELV-system (safety extra low-voltage (beskyttelse ved ekstra lav spænding) med sikker elektrisk adskillelse i henhold til EN 61558. Ledningerne skal beskyttes mod mekaniske skader.
- Kontroller spændingsdata på omkoblingsenhedens etiket.
- Vær opmærksom på alle lokale, relevante elektriske sikkerhedsforskrifter.
- Sørg for, at enheden/installationerne ikke kan tilsluttes.
- Kontroller, at strømforsyningen er frakoblet.
- Beskyt enheden med et hus mod kontamination eller aggressive miljøer.
- Kobl enheden fra strømmen i tilfælde af en fejl.
- Efter du har haft adgang til enhedens indvendige del, skal du sikre, at låget/beskyttelsesforseglingen er lukket tæt for at opnå den angivne beskyttelsesklassificering.

2 Almindelige applikationer

Sender Tx1 (input 1) svarer til modtager output 1
Sender Tx2 (input 1) svarer til modtager output 2

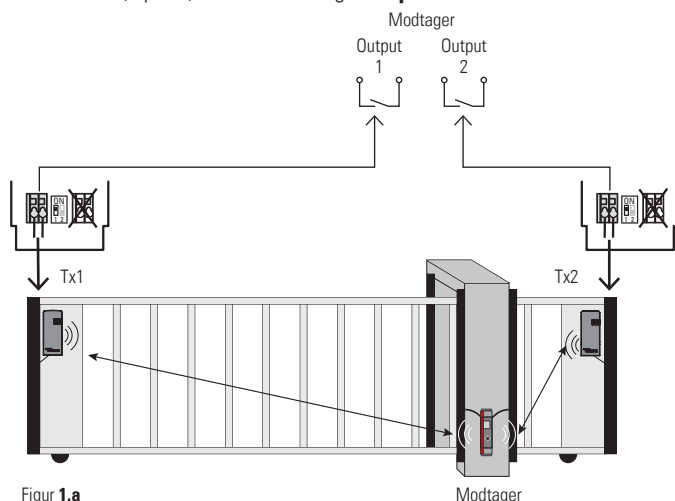

Maks. 14 sendere i denne konfiguration

Sender input 1 svarer til modtager output 1
Sender input 2 svarer til modtager output 2

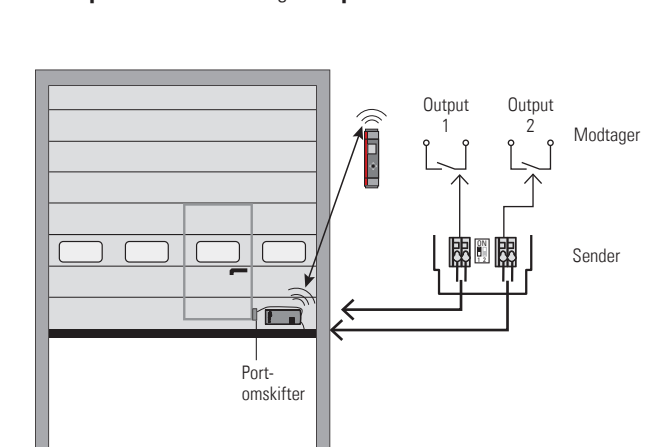

Maks. 7 sendere i denne konfiguration

3 Installation

Ifølge applikationen, f. eks. figur 1.a eller 1.b

4 Ledningsføring

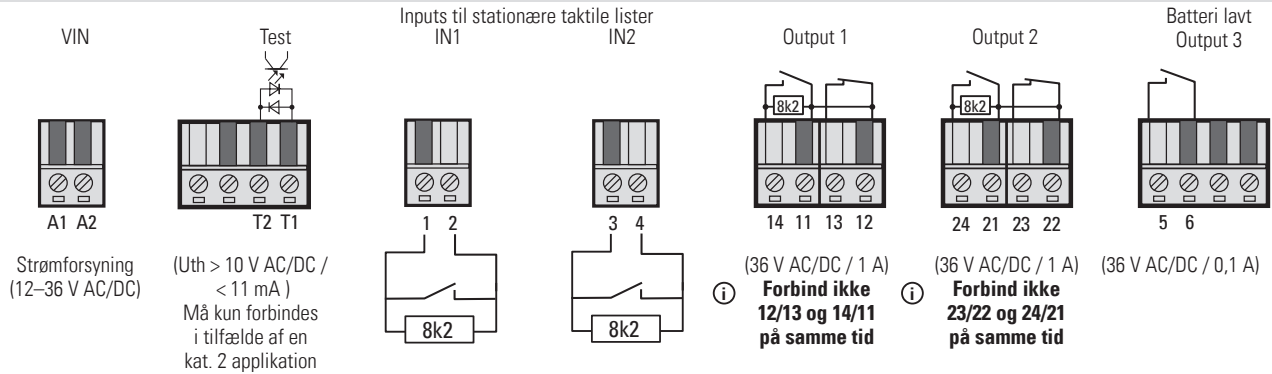

Henvisning: Ved brug af NC outputs (13/12, 23/22), i kat. 3 opsætning, skal ledningerne med styringen monteres permanent og beskyttes mod ekstern beskadigelse iht. EN ISO 13849-2 tabel D.4 eller kat. 2 anvendes og der kræves et testsignal

5 Konfiguration

Konfigurationstilstand

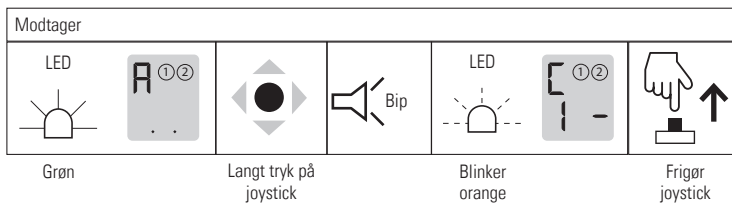

(se også senderens manual)

5.1.a Parring, brug af de første inputs med forskellige sendere

Se figur 1.a

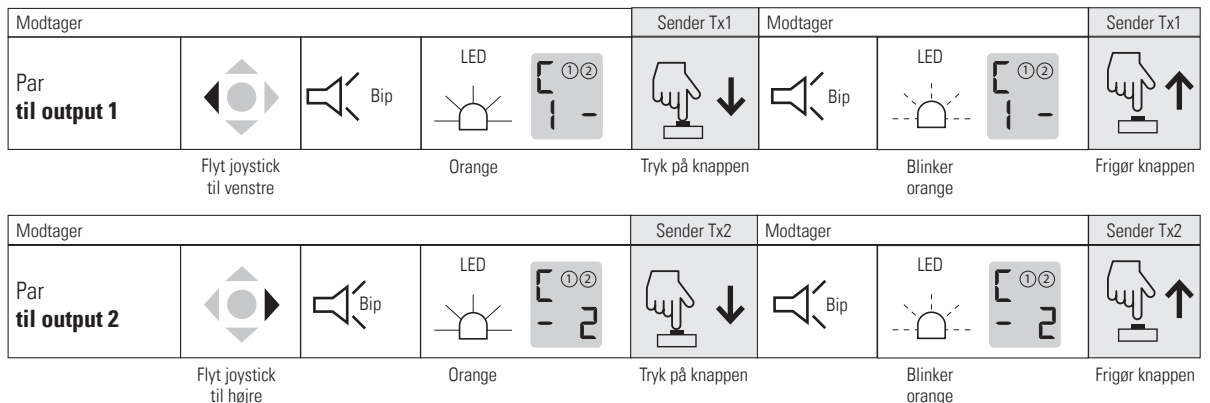

5.1.b Parring, brug af begge inputs for senderen

Se figur 1.b

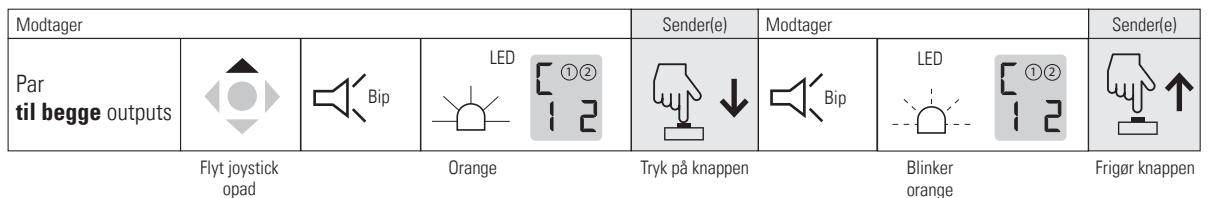

5.2 Bircher signalindikator (BSI) Se tillægsarket for yderligere detaljer

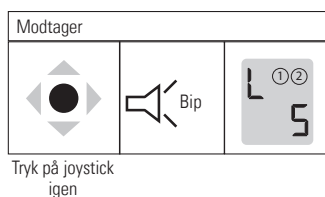

5.3 Konfigurer inputs til stationære sensorer

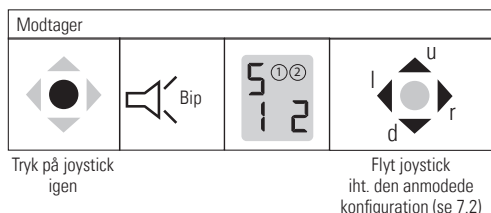

5.4 Konfigurer testinput

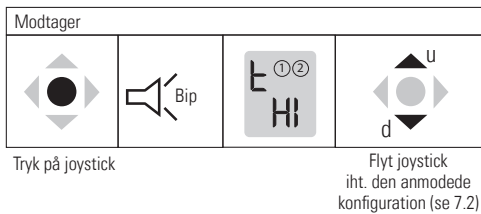

Forlad konfigurationstilstand (altid muligt)

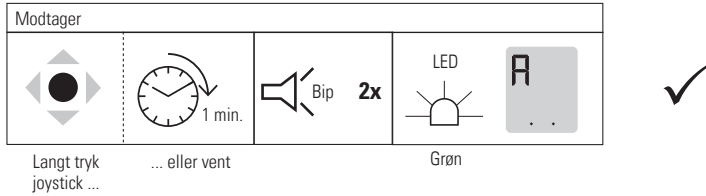

Ryd parringer

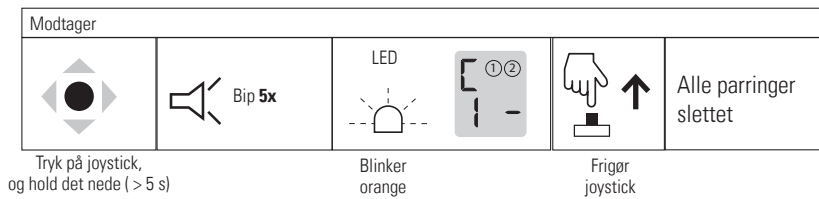

6 Systemtest, obligatorisk efter opsætning!

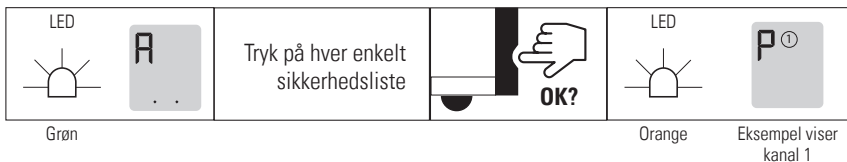

Stopper døren/porten, når registrerings-elementet er aktiveret?

7 Modtager

7.1 Status LED, LCD, outputs

	LED SYS	Display	Output 1 14–11	Output 1 13–12	Output 2 24–21	Output 2 23–22	Output 3 5–6	Buzzer
Ingen strømforsyning	–	–	LUKKET	åben	LUKKET	åben	åben	
Opstart	rød		LUKKET	åben	LUKKET	åben	åben	ender med 4x bip
System klart, ingen sensor trykket) begge punktummer blinker	grøn		8k2	lukket	8k2	LUKKET	åben	
Sensor 1 trykket (primær lukkekant)	orange		LUKKET	åben	8k2	LUKKET	åben	
Sensor 2 trykket (sekundær lukkekant)	orange		8k2	LUKKET	LUKKET	åben	åben	
Stationær sensor 1 trykket (output 1)	orange		LUKKET	åben	8k2	LUKKET	åben	
Stationær sensor 2 trykket (output 2)	orange		8k2	LUKKET	LUKKET	åben	åben	
Gangdør åben (XRF-TW på kanal 2)	orange		8k2	LUKKET	LUKKET	åben	åben	
Konfiguration a) Parrig; b) BSI, c) Stationære kanter, d) Testinput	orange blinker		LUKKET	åben	LUKKET	åben	åben	efter handling
Konfigurationstilstand, hukommelse fuld	orange blinker		LUKKET	åben	LUKKET	åben	åben	10x
Lavt batteriniveau	grøn blinker		8k2	LUKKET	8k2	LUKKET	LUKKET	3x hvert min.
Testinput aktivt) 1. punktum stabil, 2. punktum blinker	grøn		LUKKET	åben	LUKKET	åben	åben	
Fejl								(se 8.2)
a) Tx gået tabt	1x		LUKKET	åben	LUKKET	åben	åben	
b) brudt kabel mellem kant og indgang, modstand uden for rækkevidde	2x							
c) tomt batteri	3x							
d) systemfejl	30 s							

7.2 Menustruktur

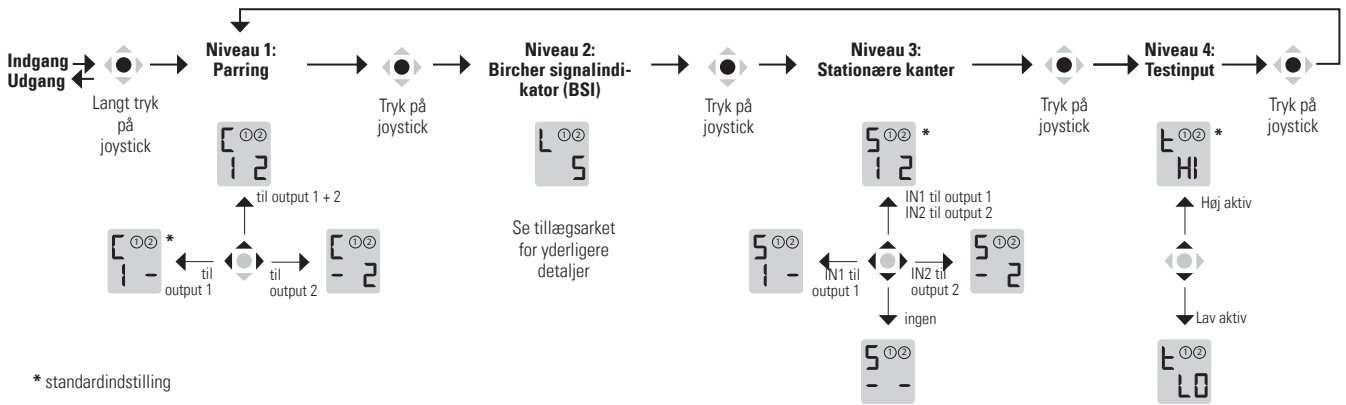

8 Fejlfinding

8.1 Advarselsindikator for lav batterispænding

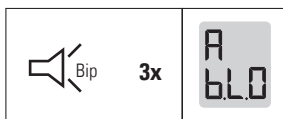

Hvert minut

For at finde ud af hvilken sender, der har lav batterispænding: Tryk på hver enkelt kant.



Batteri ok

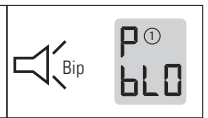

Batteri dårligt

8.2 Fejl (se 7.1)

For at finde ud af hvilken sender, der udløser fejlvisning:

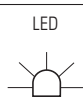

Rød

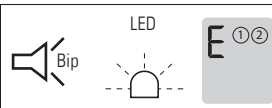
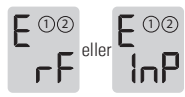

Blinker orange
Sender ok

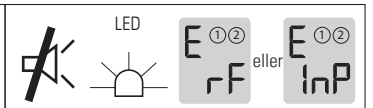

Forbliver rød
Sender med fejl

9 Tekniske data

Modtager	
Forsyningsspænding	12–36 V DC 12–36 V AC, 48–62 Hz
Effektforbrug	maks. 1,0 W
Sikkerhedsoutputs (2 x 2 relæer)	maks. 36 V AC/DC; 1 A (NC med 1A sikring)
Outputbatteri lavt (SSR)	maks. 36 V AC/DC; 0,1 A
Input stat. sensorer	Sensorer med 8,2 kOhm modstand
Testinput	maks. 36 V DC; 36 V AC, 48–62 Hz maks. 11 mA Uth > 10 V AC/DC
Antenneforbindelse (ekstraudstyr)	SMA (f)
Antal understøttede sensorer	maks. 14 (inklusive stationære sensorer)
Montering	DIN-skinne
Beskyttelsesklasse IEC 60529	IP20

System	
Reaktionstid	Type 15 ms
Rækkevidde	60 m (ved optimale forhold)
Iht. EN ISO 13849-1	PLd for kat. 3 applikationer + testinput for kat. 2 applikationer
Driftstemperatur	-20 °C til +60 °C

10 EU-overensstemmelseserklæring

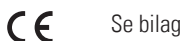

11 WEEE



Enheder med dette symbol skal bortskaffes separat. Dette skal gøres i overensstemmelse med lovene i de respektive lande for miljørigtig bortskaffelse, behandling og genanvendelse af elektrisk og elektronisk udstyr.

12 Kontakt

BBC Bircher Smart Access, BBC Bircher AG, Wiesengasse 20, CH-8222 Beringen, www.bircher.com