

Standard	es. code 8MX*8*	<b>2</b>
Premium	es. code 8MX*0*	
Double	es. code 8MX*E*	
Half	es. code 8MX*0**10*	
Dummy-Knob	es. code 8MX*C*	
Panic	es. code 8MX*****P	

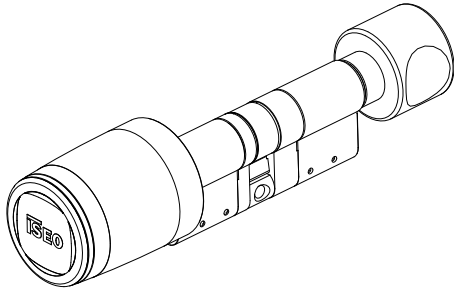

Removable reader and Extension plug 16 mm	es. code 8MX36*	<b>7</b>
Removable reader and Extension plug 75 mm	es. code 8MX36D0*	
Half & Removable Reader	es. code 8MX4*	

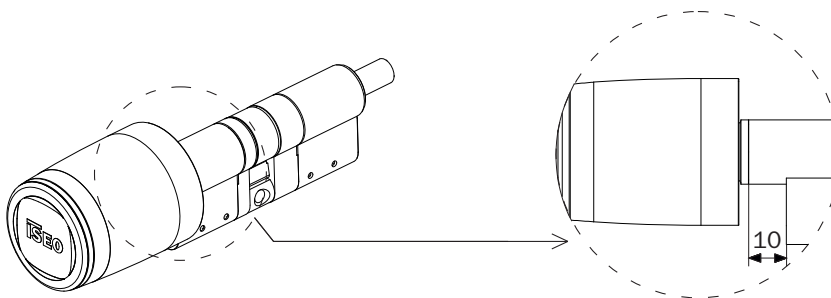

Oval Australian	es. code 8SX*9*	<b>11</b>
-----------------	-----------------	-----------

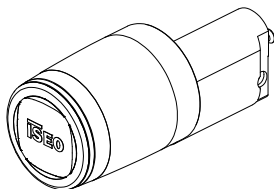

Oval Scandinavian	es. code 8SX*2*	<b>13</b>
-------------------	-----------------	-----------

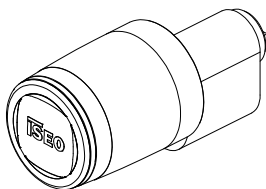

Tooling Kit	<b>15</b>
-------------	-----------

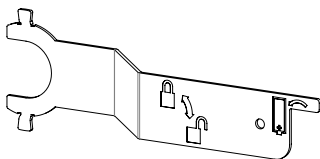

Warnings, correct and improper use	<b>17</b>
------------------------------------	-----------

# Libra X Smart - Libra X

INSTALLATION GUIDE (EN)  
GUIDA INSTALLAZIONE (IT)

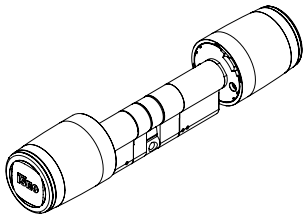

**ISEO Serrature S.p.A.**  
Via San Girolamo 13  
25055 Pisogne BS, Italy  
Tel. +39 0364 8821  
iseo@iseo.com  
**iseo.com**



Non contractual document. Subject to change. Cod. KW18220 - 20/02/2026  
Libra X Smart - Libra X Installation Guide (IT/EN/DE/FR/ES/NL) - © 2026 ISEO Serrature S.p.A. - www.iseo.com

## WARNINGS

- IT** Non sono ammesse modifiche di alcun tipo, eccetto per quelle che sono descritte in queste istruzioni. Vite fissaggio inclusa: lunghezza 80mm per entrata massima serratura 70mm. Il dispositivo deve essere smaltito separatamente dai rifiuti domestici, secondo le disposizioni locali.
- EN** No modifications of any kind are permitted, except for those described in these instructions. Fixing screw included: length 80mm for max lock backset 70mm. Dispose of the product separately from household waste, in accordance with local laws and regulations.
- DE** Mit Ausnahme der in dieser Anleitung beschriebenen Änderungen sind keine weiteren Anpassungen zulässig. Befestigungsschraube inklusive: Länge 80mm für max. 70mm Dornmaß. Entsorgen Sie das Produkt getrennt vom Hausmüll in Übereinstimmung mit den örtlichen Gesetzen und Vorschriften.
- FR** Aucune modification n'est autorisée, à l'exception de celles décrites dans les instructions ci-jointes. Vis de fixation incluse: longueur 80mm pour serrure axe 70mm maximum. Éliminez le produit séparément des déchets ménagers, conformément aux lois et réglementations locales.
- ES** No se admiten modificaciones de ningún tipo, excepto las que están descritas en estas instrucciones. Tornillo de fijación incluido: longitud 80mm para una entrada de la cerradura de 70mm máximo. Deseche el producto por separado de la basura doméstica, de acuerdo con las leyes y regulaciones locales.
- NL** Geen wijzigingen zijn toegestaan met uitzondering van die beschreven zijn in deze handleiding. Montage schroef is bijgevoegd: lengte 80mm voor sloten met een max doormaat van 70mm. Voer het product, in overeenstemming met de plaatselijke wet- en regelgeving, gescheiden af van het huishoudelijk afval.

## WARNINGS

- IT** Si deve prestare attenzione per assicurare che eventuali protezioni atmosferiche montate sulla porta, non inibiscano il corretto funzionamento del cilindro. Prestare attenzione ad utilizzare la dimensione del cilindro più idonea (sporgenza massima 3 mm). Le presenti istruzioni devono essere seguite attentamente durante l'installazione, le presenti istruzioni devono essere trasmesse dall'installatore all'utilizzatore finale. Prestare attenzione che nessuna sporgenza o parte del cilindro impedisca alla porta di aprirsi correttamente.
- EN** Care should be taken to ensure that any seals or weather-stripping fitted to the complete door assembly, does not inhibit the correct operations of the cylinder. Care should be taken to use the correct size of the cylinder (3 mm max projection). The instructions should be carefully followed during installation. These instructions and any maintenance instructions should be passed on by the installer to the user. Care should be taken to ensure that no projection of the cylinder and associated parts, can prevent the door swinging freely.
- DE** Es sollte darauf geachtet werden, dass keine zusätzlich angebrachten Türkomponenten (z.B. Wetterschutzgehäuse) die Funktionalität des Zylinders beeinträchtigen. Es sollte darauf geachtet werden, die korrekte Größe des Zylinders (max. 3 mm herausragen) zu verwenden. Die Anleitungen sollten bei der Installation sorgfältig beachtet werden. Diese Anleitung und alle Wartungsanweisungen sollten vom Installateur an den Benutzer übergeben werden. Es sollte darauf geachtet werden, dass der Zylinder die Tür nicht beim Öffnen oder Schließen beeinträchtigt.

## WARNINGS

- FR** Attention: les joints de la porte lors de la fermeture ne doivent pas empêcher le verrouillage des cylindres. Attention: utiliser des cylindres correspondant aux dimensions de la porte (3 mm de tolérance). La notice de pose doit être respecté pendant l'installation. La notice de pose ainsi que les instructions de maintenance devront être remis par le poseur à l'utilisateur. Attention: le cylindre et ses protections ne doivent pas entre en contact avec la cache de la porte.
- ES** Debe prestar atención para asegurarse de que cualquier protección atmosférica instalada en puerta, no inhiba el funcionamiento correcto del cilindro. Las instrucciones deben ser seguidas cuidadosamente durante la instalación. Estas instrucciones, así como cualquiera relacionada con el mantenimiento deben ser transmitidas del instalador al usuario. Asegúrese de que ningún saliente o parte del cilindro impidan a la puerta abrir correctamente. Debe tener cuidado de utilizar el tamaño apropiado de cilindro (máx. salida de 3mm).
- NL** Men moet erop letten dat de eventuele op de deur gemonteerde isolatiestrippen de juiste werking Van de cilinder niet negatief beïnvloedt. De montageinstructie moet tijdens de installatie goed opgevolgd worden. Deze instructie en de montageinstructie moeten door de installateur aan de gebruiker overhandigd worden. Belangrijk is ook dat de juiste maat van de cilinder gebruikt wordt (mag max. 3mm uitsteken). Men moet er ook opletten dat het uitsteken van de cilinder of an-dere delen, het draaien van de deur negatief beïnvloedt.

## MAINTENANCE

- IT** Cambio batteria
- EN** Battery replacement
- DE** Batteriewechsel
- FR** Emplacement de la pile
- ES** Sustitución de la batería
- NL** Vervanging van de batterij

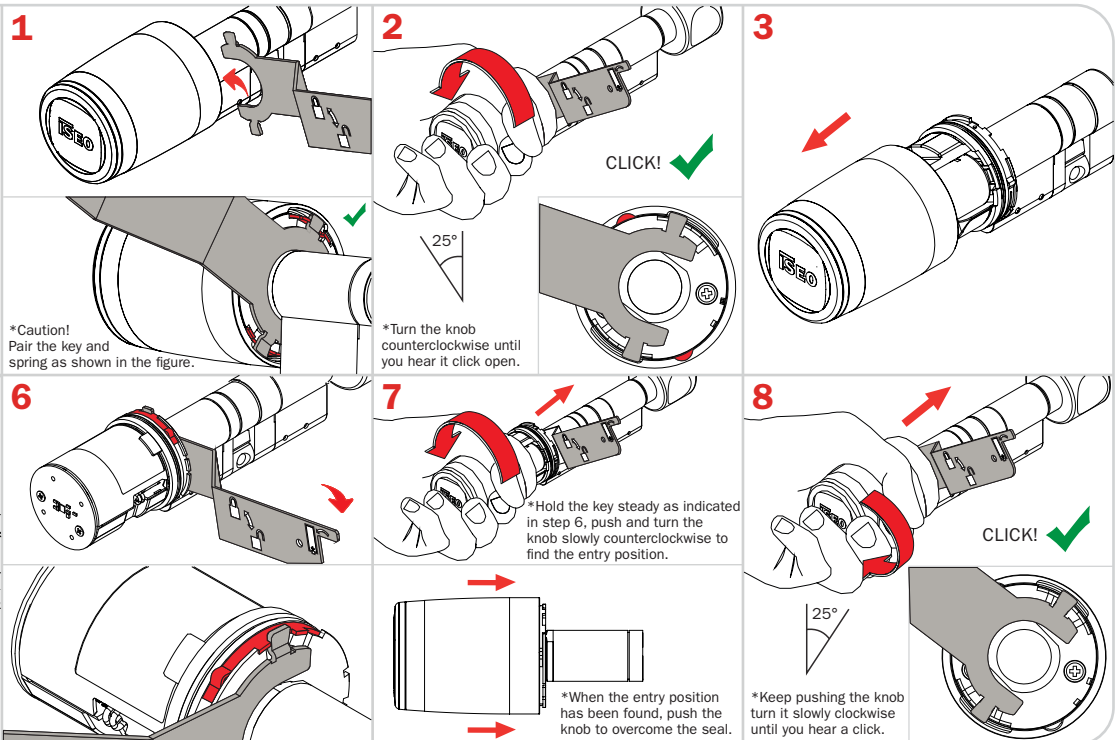
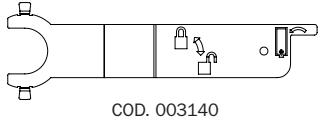

## WARNINGS

- IT** Pericolo d'esplosione se la batteria è sostituita con altra di tipo errato. Smaltire separatamente le batterie usate seguendo le disposizioni locali.
- EN** Risk of explosion if the battery is replaced with an incorrect type. Dispose of batteries according to your local environmental laws and guidelines.
- DE** Es besteht Explosionsgefahr, wenn die Batterie mit einem falschen Typensatz wird. Entsorgen Sie das Produkt getrennt vom Hausmüll in Übereinstimmung mit den örtlichen Gesetzen und Vorschriften.

Recommended batteries  
- Varta CR123A  
- Energizer 123  
- Panasonic Power Photo (CR123)  
- Duracell Lithium 123

LiMnO2 Battery  
CR123 3V



- FR** Risque d'explosion si la batterie est remplacée par un type incorrect. Éliminez le produit séparément des déchets ménagers, conformément aux lois et réglementations locales.
- ES** Riesgo de explosión si se reemplaza la batería por una incorrecta. Deseche el producto por separado de la basura doméstica, de acuerdo con las leyes y regulaciones locales.
- NL** Er bestaat een risico van explosie op het moment dat de batterij wordt vervangen voor een incorrect type. Voer het product, in overeenstemming met de plaatselijke wet- en regelgeving, gescheiden af van het huishoudelijk afval.

## TECHNICAL DATA

- EN** RFID: frequency 13,553 - 13,567 Mhz, maximum magnetic field: < 40 µA/m (measured at 10m at the maximum power capacity)  
Bluetooth® Low Energy 5.1: frequency 2,40 - 2,4835 Ghz, maximum power: < 10 mW  
Operating temperature: -20°C +70°C
- IT** RFID: frequenza 13,553 - 13,567 Mhz, massimo campo magnetico: < 40 µA/m (misurato a 10m alla massima potenza erogabile)  
Bluetooth® a basso consumo energetico 5.1: frequenza 2,40 - 2,4835 Ghz, potenza massima: < 10 mW  
Temperatura di utilizzo: -20°C +70°C

**IT AVVERTENZE PER L'INSTALLATORE**

Il prodotto dovrà essere destinato solo all'uso per il quale è stato espressamente concepito e cioè come cilindro per serratura di porta in ambiente civile e industriale. Ogni altro uso è da considerarsi improprio e pericoloso. Il cilindro non deve sporgere più di 3 mm dall'esterno della porta o dall'eventuale placca di protezione.

**EN WARNINGS FOR THE INSTALLER**

The product must be destined only for the use for which it is expressly designed and therefore as a cylinder for door lock for civil and industrial locations. Any other use is considered improper and dangerous. The cylinder shall not protrude by more than 3 mm from the outside of the door or from any protection plate.

**DE HINWEISE FÜR DEN INSTALLATEUR**

Das Produkt darf nur für den vorgesehenen Zweck eingesetzt werden, nämlich als Zylinderschloss in häuslicher und industrieller Umgebung. Jede anderweitige Verwendung ist unsachgemäß und führt zur Erlöschung von Garantie und Gewährleistungsansprüchen. Der Zylinder darf nicht mehr als 3 mm über die externe Seite der Tür bzw. die Schutzplatte hinausragen.

**FR NOTES POUR L'INSTALLATEUR**

Utiliser le produit uniquement pour l'emploi auquel il est destiné c'est-à-dire comme cylindre de serrure pour portes en milieu résidentiel et industriel. Tout autre emploi sera considéré incorrect et dangereux. La saillie du cylindre ne doit pas dépasser les 3 mm de l'extérieur de la porte ou de la plaque de protection éventuelle.

**ES ADVERTENCIAS PARA EL INSTALADOR**

El producto tiene que destinarse sólo al uso para el cual ha sido especialmente concebido, es decir como cilindro para cerradura de puerta en ambiente civil e industrial. Cualquier otro uso tendrá que considerarse impropio y peligroso. El cilindro no debe sobresalir más de 3 mm desde el exterior de la puerta o de el escudo de protección.

**NL WAARSCHUWING VOOR DE INSTALLATEUR**

Het product mag alleen gebruikt worden waarvoor het ontworpen is namelijk als cilinder voor deuren in huishoudelijke of industriële omgeving. Ieder ander gebruik wordt als oneigenlijk en gevaarlijk beschouwd. De cilinder mag niet meer dan 3mm buiten de deur of een eventuele veiligheidsbeslag uitsteken.

**A**

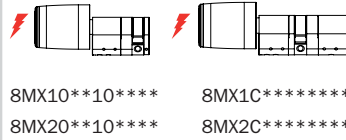

**B**

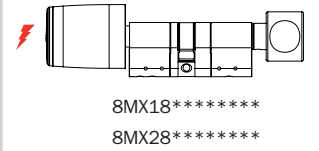

**C**

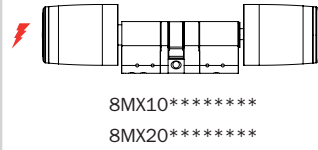

**D**

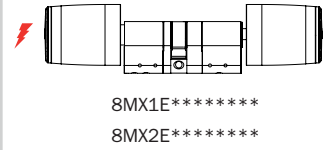

**ASSEMBLING EXAMPLE**

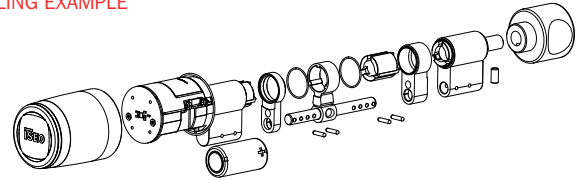

**A**

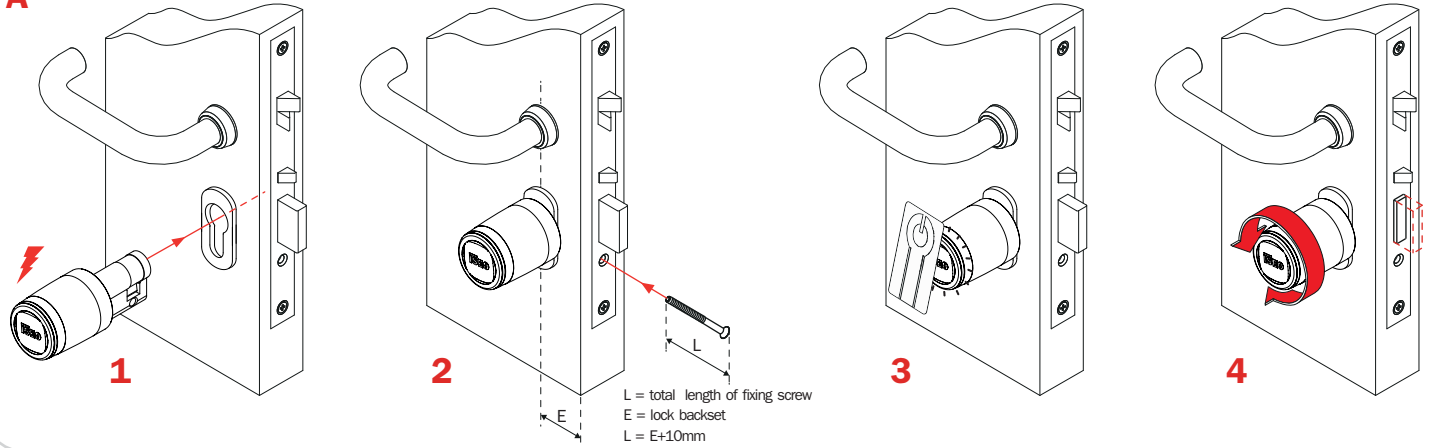

**B**

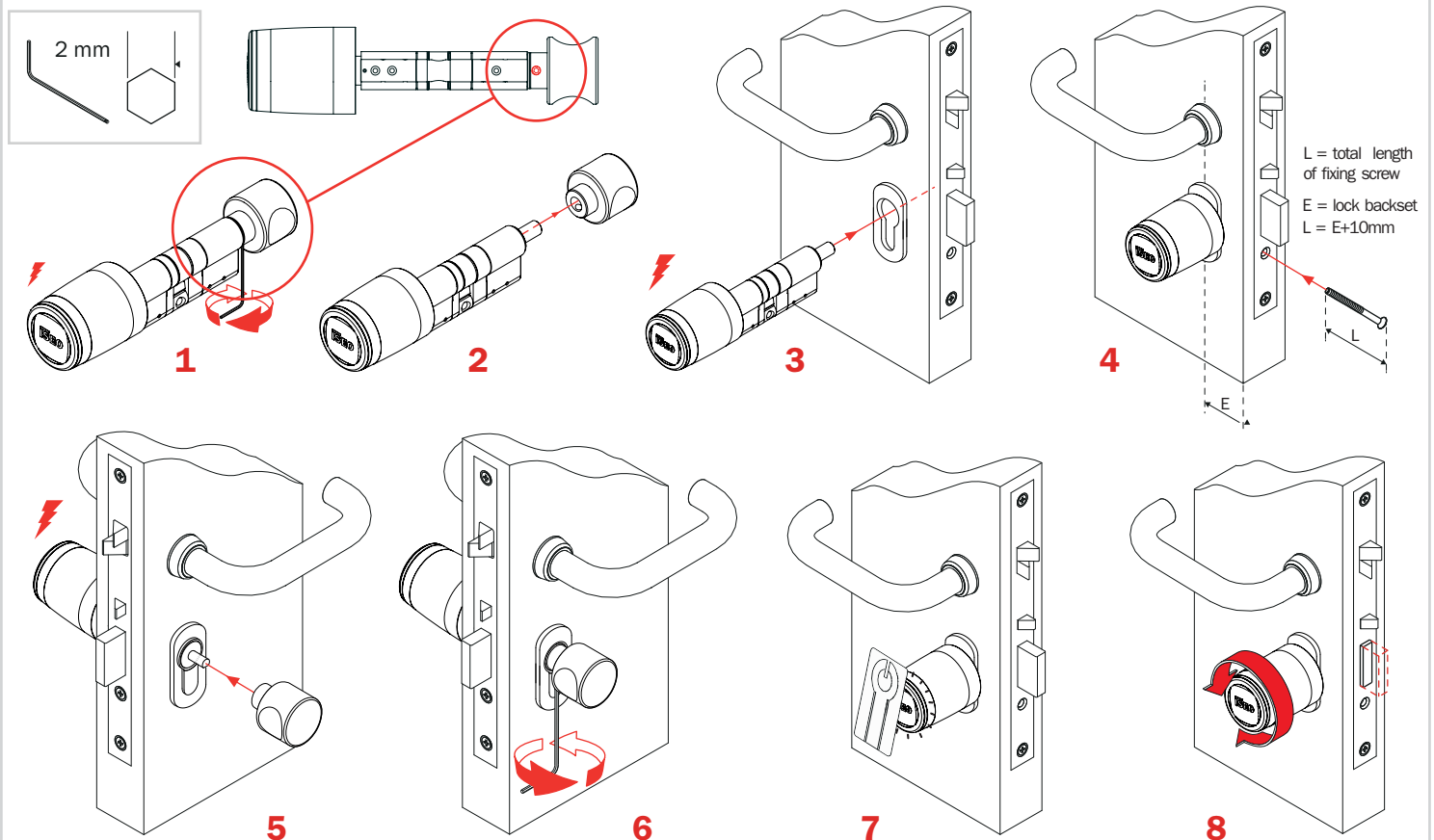

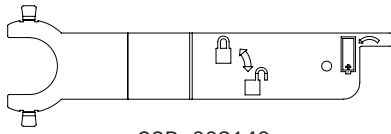
**C**

COD. 003140

**1**

\*Caution!  
Pair the key and  
spring as shown in the figure.

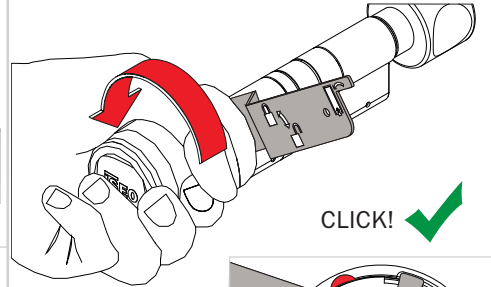
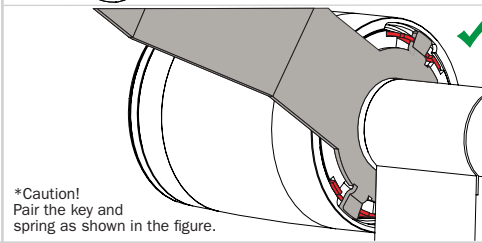
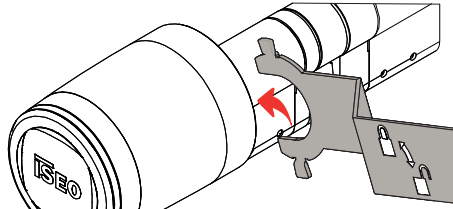

CLICK! ✓

25°

\*Turn the knob  
counterclockwise until  
you hear it click open.

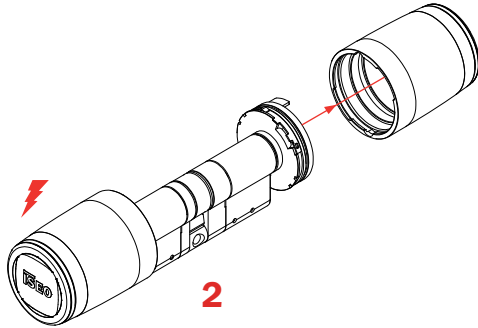
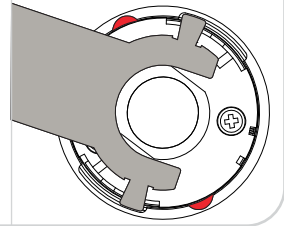
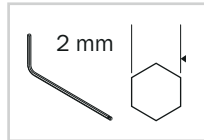
**2**

2 mm

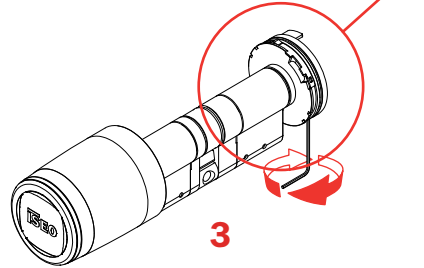
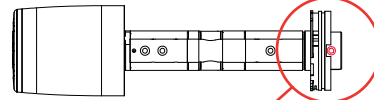
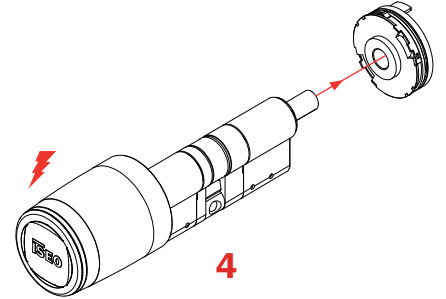
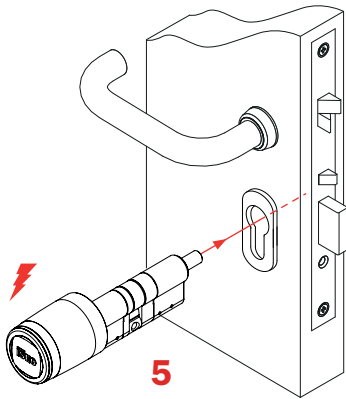
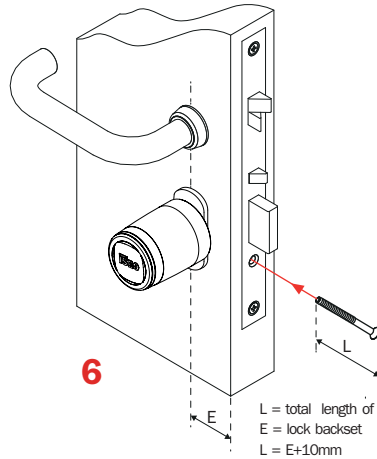
**3****4****5****6**

L = total length of fixing screw  
E = lock backset  
L = E+10mm

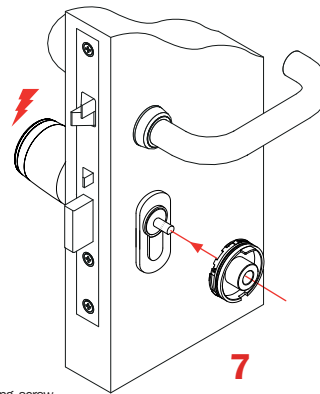
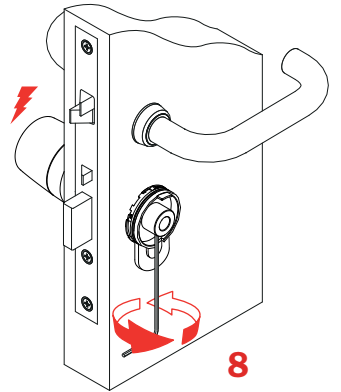
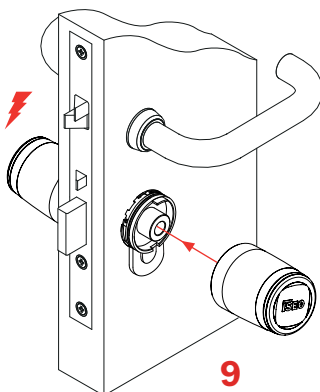
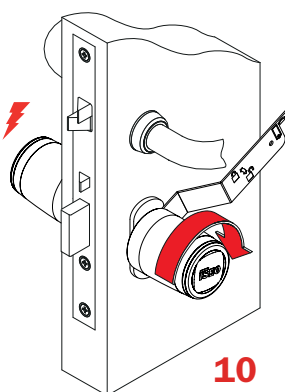
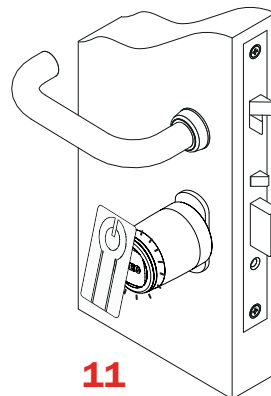
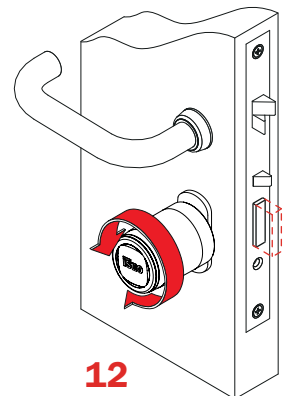
**7****8****9****10****11****12**

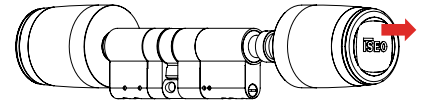
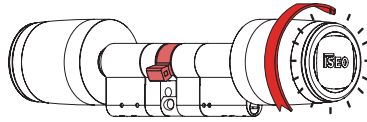
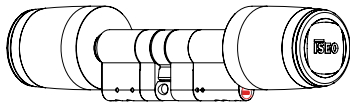
**D****1.1****1.3****1.5**

IT Lato Interno

EN Internal Side

DE Innenseite

FR Côté Intérieur

ES Lado Interior

NL Binnenzijde

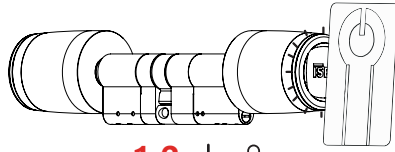
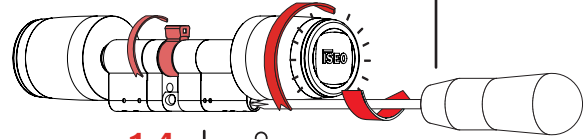
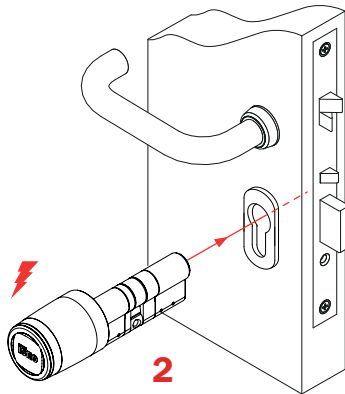
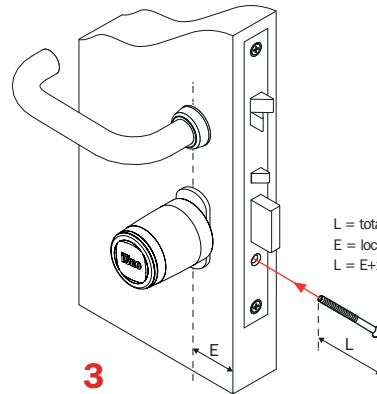
**1.2****1.4****180°****1.1 ÷ 1.5 = 7 sec. max****2****3**

L = total length of fixing screw  
 E = lock backset  
 L = E+10mm

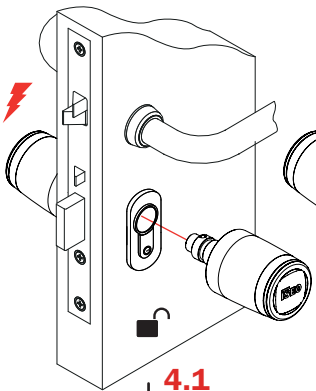
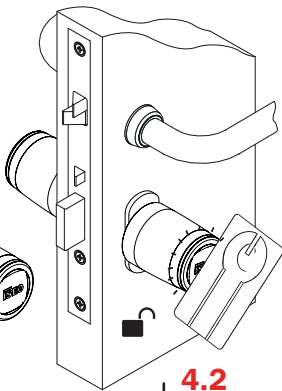
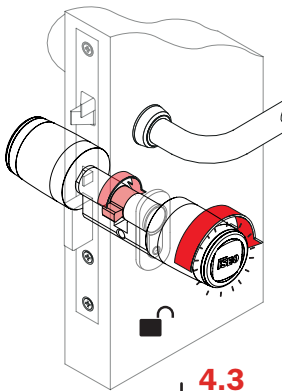
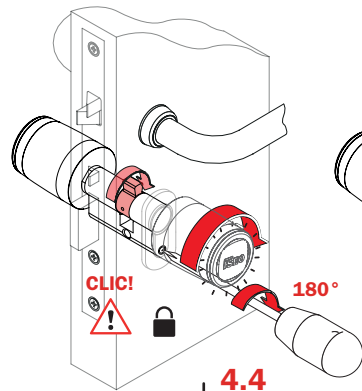
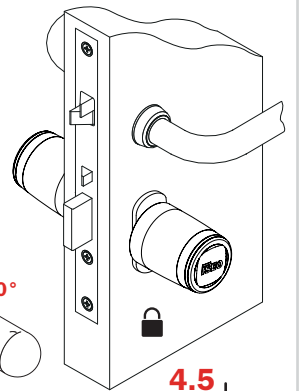
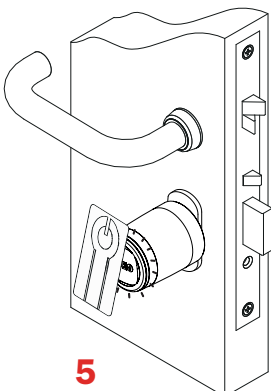
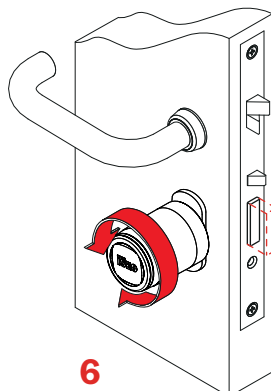
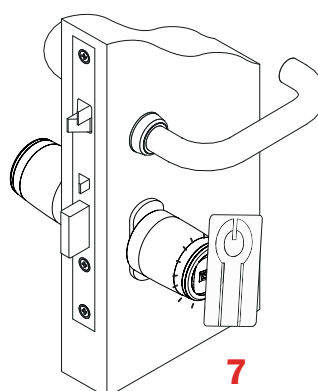
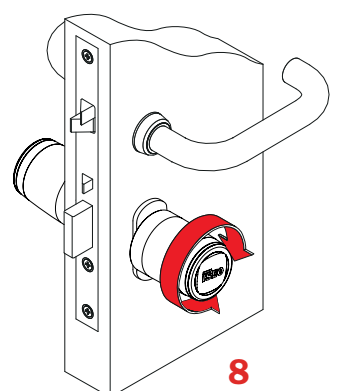
**4.1****4.2****4.3****CLIC!****180°****4.4****4.5****4.1 ÷ 4.5 = 7 sec. max****5****6****7****8**

Standard es. code 8MX\*8\*  
 Premium es. code 8MX\*0\*  
 Double es. code 8MX\*E\*  
 Half es. code 8MX\*0\*\*10\*  
 Dummy-Knob es. code 8MX\*C\*  
 Panic es. code 8MX\*\*\*\*\*p



### EN15684:2020 Classification

**LIBRA X HD and LIBRA X Smart HD (Heavy Duty)**  
 operated by MIFARE CLASSIC cards

---

**LIBRA X HD and LIBRA X Smart HD (Heavy Duty)**  
 operated by radio or DESFire EV2 cards

---

**LIBRA X and LIBRA X Smart**  
 operated by MIFARE CLASSIC cards

---

**LIBRA X and LIBRA X Smart**  
 operated by radio or DESFire EV2 cards

<b>1</b>	<b>6</b>	<b>B</b>	<b>4</b>	<b>0</b>	<b>B</b>	<b>3</b>	<b>D</b>
<b>1</b>	<b>6</b>	<b>B</b>	<b>4</b>	<b>0</b>	<b>D</b>	<b>3</b>	<b>D</b>
<b>1</b>	<b>6</b>	<b>B</b>	<b>4</b>	<b>0</b>	<b>B</b>	<b>3</b>	<b>0</b>
<b>1</b>	<b>6</b>	<b>B</b>	<b>4</b>	<b>0</b>	<b>D</b>	<b>3</b>	<b>0</b>

**BUILDING HARDWARE**  
 EN15684:2020  
 Licence **BHA260021**

# Libra X Smart - Libra X

REMOVABLE READER INSTALLATION GUIDE (EN)  
GUIDA INSTALLAZIONE POMOLO REMOVIBILE (IT)

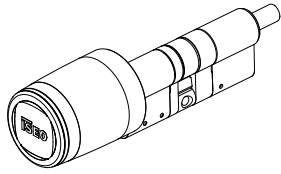

**ISEO Serrature S.p.A.**  
Via San Girolamo 13  
25055 Pisogne BS, Italy  
Tel. +39 0364 8821  
iseo@iseo.com  
**iseo.com**



Non contractual document. Subject to change. Cod. KW18220 - 20/02/2026  
Libra X Smart - Libra X Installation Guide (IT/EN/DE/FR/ES/NL) - © 2026 ISEO Serrature S.p.A. - www.iseo.com

## WARNINGS

- IT** Non sono ammesse modifiche di alcun tipo, eccetto per quelle che sono descritte in queste istruzioni. Vite fissaggio inclusa: lunghezza 80mm per entrata massima serratura 70mm. Il dispositivo deve essere smaltito separatamente dai rifiuti domestici, secondo le disposizioni locali.
- EN** No modifications of any kind are permitted, except for those described in these instructions. Fixing screw included: length 80mm for max lock backset 70mm. Dispose of the product separately from household waste, in accordance with local laws and regulations.
- DE** Mit Ausnahme der in dieser Anleitung beschriebenen Änderungen sind keine weiteren Anpassungen zulässig. Befestigungsschraube inklusive: Länge 80mm für max. 70mm Dornmaß. Entsorgen Sie das Produkt getrennt vom Hausmüll in Übereinstimmung mit den örtlichen Gesetzen und Vorschriften.
- FR** Aucune modification n'est autorisée, à l'exception de celles décrites dans les instructions ci-jointes. Vis de fixation incluse: longueur 80mm pour serrure axe 70mm maximum. Éliminez le produit séparément des déchets ménagers, conformément aux lois et réglementations locales.
- ES** No se admiten modificaciones de ningún tipo, excepto las que están descritas en estas instrucciones. Tornillo de fijación incluido: longitud 80mm para una entrada de la cerradura de 70mm máximo. Deseche el producto por separado de la basura doméstica, de acuerdo con las leyes y regulaciones locales.
- NL** Geen wijzigingen zijn toegestaan met uitzondering van die beschreven zijn in deze handleiding. Montage schroef is bijgevoegd: lengte 80mm voor sloten met een max doormaat van 70mm. Voer het product, in overeenstemming met de plaatselijke wet- en regelgeving, gescheiden af van het huishoudelijk afval.

## WARNINGS

- IT** Si deve prestare attenzione per assicurare che eventuali protezioni atmosferiche montate sulla porta, non inibiscano il corretto funzionamento del cilindro. Prestare attenzione ad utilizzare la dimensione del cilindro più idonea (sporgenza massima 3 mm). Le presenti istruzioni devono essere seguite attentamente durante l'installazione, le presenti istruzioni devono essere trasmesse dall'installatore all'utilizzatore finale. Prestare attenzione che nessuna sporgenza o parte del cilindro impedisca alla porta di aprirsi correttamente.
- EN** Care should be taken to ensure that any seals or weather-stripping fitted to the complete door assembly, does not inhibit the correct operations of the cylinder. Care should be taken to use the correct size of the cylinder (3 mm max projection). The instructions should be carefully followed during installation. These instructions and any maintenance instructions should be passed on by the installer to the user. Care should be taken to ensure that no projection of the cylinder and associated parts, can prevent the door swinging freely.
- DE** Es sollte darauf geachtet werden, dass keine zusätzlich angebrachten Türkomponenten (z.B. Wetterschutzgehäuse) die Funktionalität des Zylinders beeinträchtigen. Es sollte darauf geachtet werden, die korrekte Größe des Zylinders (max. 3 mm herausragen) zu verwenden. Die Anleitungen sollten bei der Installation sorgfältig beachtet werden. Diese Anleitung und alle Wartungsanweisungen sollten vom Installateur an den Benutzer übergeben werden. Es sollte darauf geachtet werden, dass der Zylinder die Tür nicht beim öffnen oder schließen beeinträchtigt.

## WARNINGS

- FR** Attention: les joints de la porte lors de la fermeture ne doivent pas empêcher le verrouillage des cylindres. Attention: utiliser des cylindres correspondant aux dimensions de la porte (3 mm de tolérance). La notice de pose doit être respectée pendant l'installation. La notice de pose ainsi que les instructions de maintenance devront être remis par le poseur à l'utilisateur. Attention: le cylindre et ses protections ne doivent pas être en contact avec la cache de la porte.
- ES** Debe prestar atención para asegurarse de que cualquier protección atmosférica instalada en puerta, no inhiba el funcionamiento correcto del cilindro. Las instrucciones deben ser seguidas cuidadosamente durante la instalación. Estas instrucciones, así como cualquiera relacionada con el mantenimiento deben ser transmitidas del instalador al usuario. Asegúrese de que ningún saliente o parte del cilindro impidan a la puerta abrir correctamente. Debe tener cuidado de utilizar el tamaño apropiado de cilindro (máx. salida de 3mm).
- NL** Men moet erop letten dat de eventuele op de deur gemonteerde isolatiestrippen de juiste werking Van de cilinder niet negatief beïnvloedt. De montageinstructie moet tijdens de installatie goed opgevolgd worden. Deze instructie en de montageinstructie moeten door de installateur aan de gebruiker overhandigd worden. Belangrijk is ook dat de juiste maat van de cilinder gebruikt wordt (mag max. 3mm uitsteken). Men moet er ook opletten dat het uitsteken van de cilinder of an-dere delen, het draaien van de deur negatief beïnvloedt.

## MAINTENANCE

- IT** Cambio batteria
- EN** Battery replacement
- DE** Batteriewechsel
- FR** Emplacement de la pile
- ES** Sustitución de la batería
- NL** Vervanging van de batterij

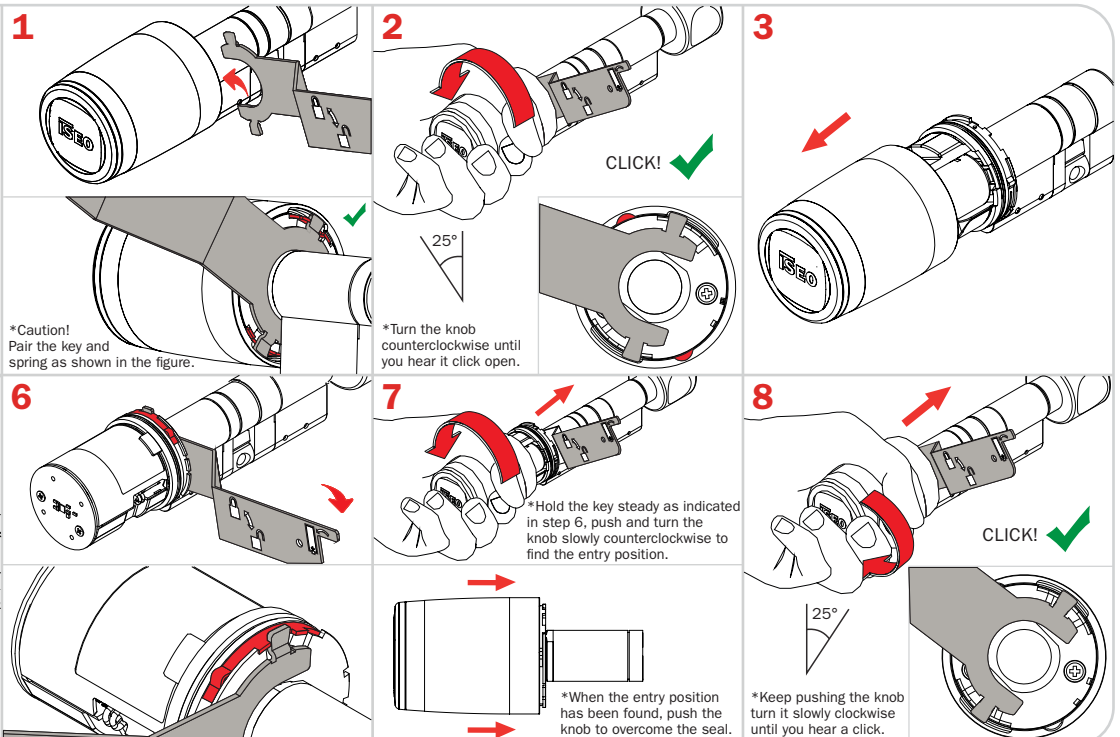
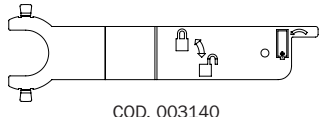

## WARNINGS

- IT** Pericolo d'esplosione se la batteria è sostituita con altra di tipo errato. Smaltire separatamente le batterie usate seguendo le disposizioni locali.
- EN** Risk of explosion if the battery is replaced with an incorrect type. Dispose of batteries according to your local environmental laws and guidelines.
- DE** Es besteht Explosionsgefahr, wenn die Batterie mit einem falschen Typensatz wird. Entsorgen Sie das Produkt getrennt vom Hausmüll in Übereinstimmung mit den örtlichen Gesetzen und Vorschriften.

LiMnO2 Battery  
CR123 3V



Recommended batteries

- Varta CR123A
- Energizer 123
- Panasonic Power Photo (CR123)
- Duracell Lithium 123

- FR** Risque d'explosion si la batterie est remplacée par un type incorrect. Éliminez le produit séparément des déchets ménagers, conformément aux lois et réglementations locales.
- ES** Riesgo de explosión si se reemplaza la batería por una incorrecta. Deseche el producto por separado de la basura doméstica, de acuerdo con las leyes y regulaciones locales.
- NL** Er bestaat een risico van explosie op het moment dat de batterij wordt vervangen voor een incorrect type. Voer het product, in overeenstemming met de plaatselijke wet- en regelgeving, gescheiden af van het huishoudelijk afval.

## TECHNICAL DATA

- EN** RFID: frequency 13,553 - 13,567 Mhz, maximum magnetic field: < 40 µA/m (measured at 10m at the maximum power capacity)  
Bluetooth® Low Energy 5.1: frequency 2,40 - 2,4835 Ghz, maximum power: < 10 mW  
Operating temperature: -20°C +70°C
- IT** RFID: frequenza 13,553 - 13,567 Mhz, massimo campo magnetico: < 40 µA/m (misurato a 10m alla massima potenza erogabile)  
Bluetooth® a basso consumo energetico 5.1: frequenza 2,40 - 2,4835 Ghz, potenza massima: < 10 mW  
Temperatura di utilizzo: -20°C +70°C

**WARNINGS** 

**IT AVVERTENZE PER L'INSTALLATORE**

Il prodotto dovrà essere destinato solo all'uso per il quale è stato espressamente concepito e cioè come cilindro per serratura di porta in ambiente civile e industriale. Ogni altro uso è da considerarsi improprio e pericoloso. Il cilindro non deve sporgere più di 3 mm dall'esterno della porta o dall'eventuale placca di protezione.

**EN WARNINGS FOR THE INSTALLER**

The product must be destined only for the use for which it is expressly designed and therefore as a cylinder of door lock for civil and industrial locations. Any other use is considered improper and dangerous. The cylinder shall not protrude by more than 3 mm from the outside of the door or from any protection plate.

**DE HINWEISE FÜR DEN INSTALLATEUR**

Das Produkt darf nur für den vorgesehenen Zweck eingesetzt werden, nämlich als Zylinderschloss in häuslicher und industrieller Umgebung. Jede anderweitige Verwendung ist unsachgemäß und führt zur Erlöschung von Garantie und Gewährleistungsansprüchen. Der Zylinder darf nicht mehr als 3 mm über die externe Seite der Tür bzw. die Schutzplatte hinausragen.

**FR NOTES POUR L'INSTALLATEUR**

Utiliser le produit uniquement pour l'emploi auquel il est destiné c'est-à-dire comme cylindre de serrure pour portes en milieu résidentiel et industriel. Tout autre emploi sera considéré incorrect et dangereux. La saillie du cylindre ne doit pas dépasser les 3 mm de l'extérieur de la porte ou de la plaque de protection éventuelle.

**ES ADVERTENCIAS PARA EL INSTALADOR**

El producto tiene que destinarse sólo al uso para el cual ha sido especialmente concebido, es decir como cilindro para cerradura de puerta en ambiente civil e industrial. Cualquier otro uso tendrá que considerarse impropio y peligroso. El cilindro no debe sobresalir más de 3 mm desde el exterior de la puerta o de el escudo de protección.

**NL WAARSCHUWING VOOR DE INSTALLATEUR**

Het product mag alleen gebruikt worden waarvoor het ontworpen is namelijk als cilinder voor deuren in huiselijke of industriële omgeving. Ieder ander gebruik wordt als oneigenlijk en gevaarlijk beschouwd. De cilinder mag niet meer dan 3mm buiten de deur of een eventuele veiligheidsbeslag uitsteken.

**ASSEMBLING EXAMPLE**

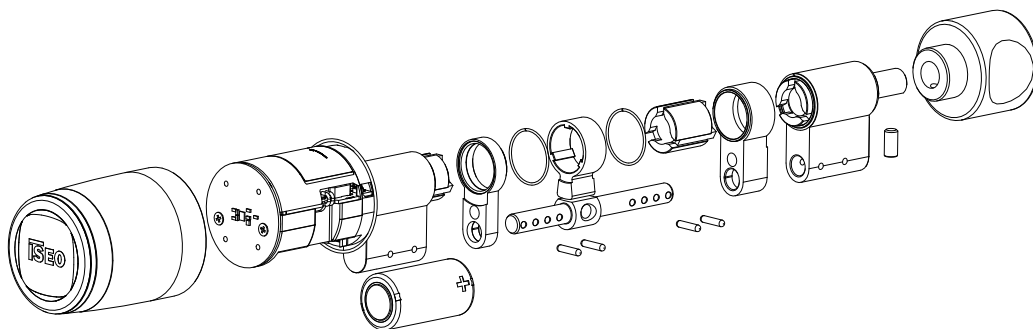

**WARNINGS** 

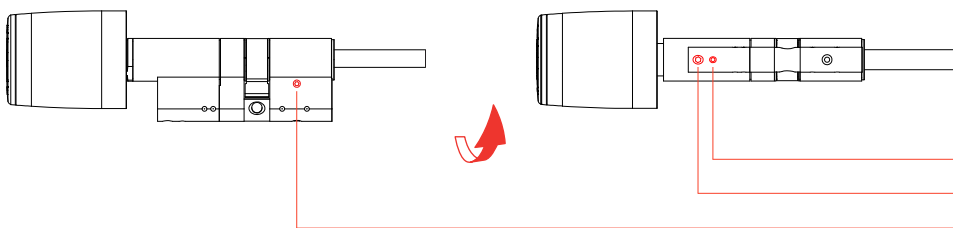

Non svitare!  
Do not unscrew!  
Nicht abschrauben!  
Ne pas dévisser!  
No desatornille!  
Niet losschroeven!

**Libra X**

Half & Removable Reader

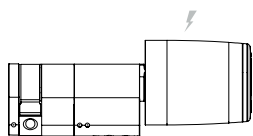

cod. 8MX40\*\*10\*\*\*\*

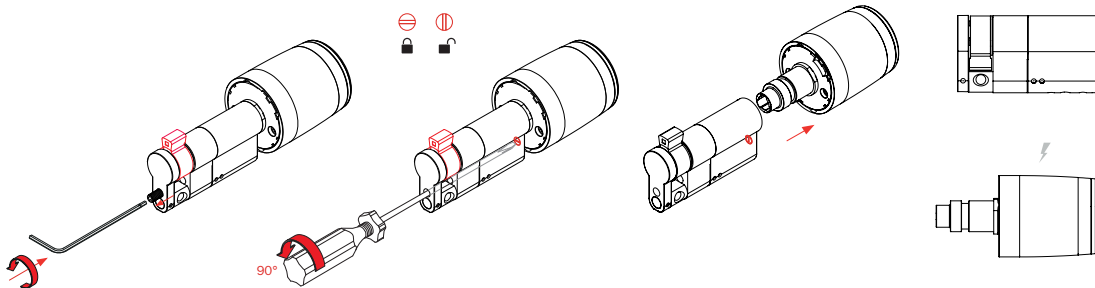

**A**

Classic Defender

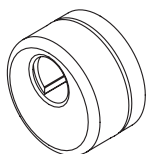

**B**

Anti-intrusion protection kit

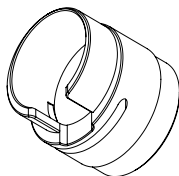

04425\*

Anti-intrusion escutcheon kit

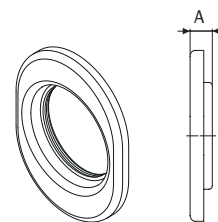

04426\* - A = 13mm  
04427\* - A = 17mm



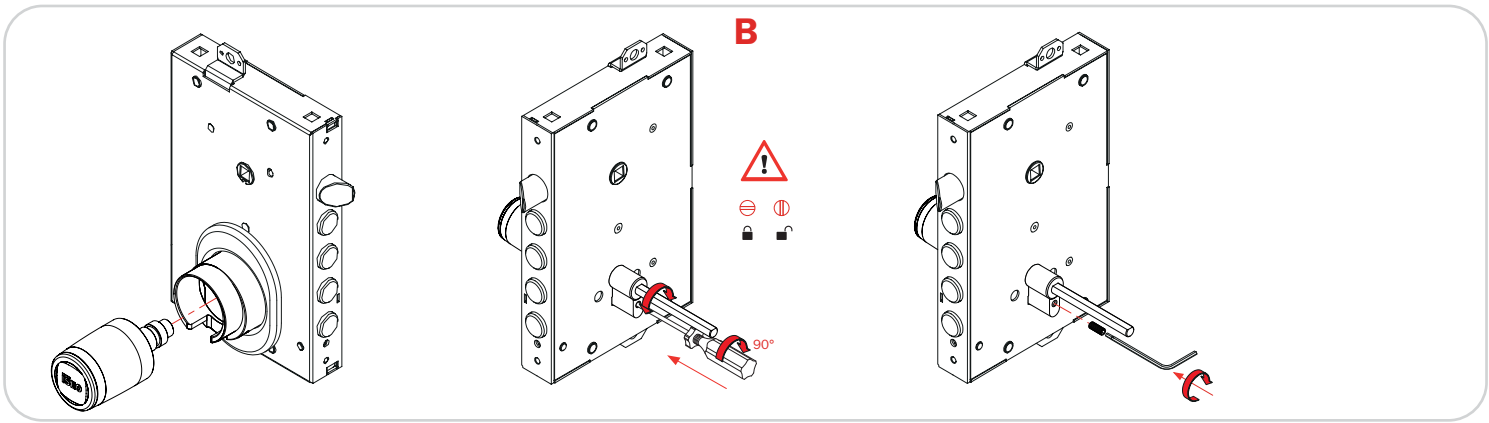

**MAINTENANCE**

- IT Cambio batteria
- EN Battery replacement
- DE Batteriewechsel
- FR Emplacement de la pile
- ES Sustitución de la batería
- NL Vervanging van de batterij



COD. 003140

<p><b>1</b></p>	<p><b>2</b></p> <p>CLICK! ✓</p>	<p><b>3</b></p>
<p>✓</p> <p>*Caution! Pair the key and spring as shown in the figure.</p>	<p>25°</p> <p>*Turn the knob counterclockwise until you hear it click open.</p>	
<p><b>4</b></p>	<p><b>6</b></p> <p>*Turn the knob slowly counterclockwise to find the entry position.</p>	<p><b>8</b></p> <p>CLICK! ✓</p>
<p><b>5</b></p>	<p>*When the entry position has been found, push the knob to overcome the seal.</p>	<p>25°</p> <p>*Keep pushing the knob turn it slowly clockwise until you hear a click.</p>

# Libra X Smart - Libra X

## Oval Australian

INSTALLATION GUIDE (EN)  
GUIDA INSTALLAZIONE (IT)

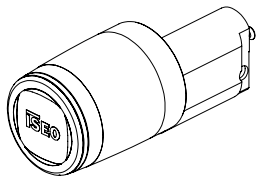

**ISEO Serrature S.p.A.**  
Via San Girolamo 13  
25055 Pisogne BS, Italy  
Tel. +39 0364 8821  
iseo@iseo.com  
**iseo.com**



Non contractual document. Subject to change. Cod. KW18220 - 20/02/2026  
Libra X Smart - Libra X Installation Guide (IT/EN/DE/FR/ES/NL) - © 2026 ISEO Serrature S.p.A. - www.iseo.com

### WARNINGS

- IT** Non sono ammesse modifiche di alcun tipo, eccetto per quelle che sono descritte in queste istruzioni. Vite fissaggio incluse: lunghezza 80mm per entrata massima serratura 70mm. Il dispositivo deve essere smaltito separatamente dai rifiuti domestici, secondo le disposizioni locali.
- EN** No modifications of any kind are permitted, except for those described in these instructions. Fixing screw included: length 80mm for max lock backset 70mm. Dispose of the product separately from household waste, in accordance with local laws and regulations.
- DE** Mit Ausnahme der in dieser Anleitung beschriebenen Änderungen sind keine weiteren Anpassungen zulässig. Befestigungsschraube inklusive: Länge 80mm für max. 70mm Dornmaß. Entsorgen Sie das Produkt getrennt vom Hausmüll in Übereinstimmung mit den örtlichen Gesetzen und Vorschriften.
- FR** Aucune modification n'est autorisée, à l'exception de celles décrites dans les instructions ci-jointes. Vis de fixation incluse: longueur 80mm pour serrure axe 70mm maximum. Éliminez le produit séparément des déchets ménagers, conformément aux lois et réglementations locales.
- ES** No se admiten modificaciones de ningún tipo, excepto las que están descritas en estas instrucciones. Tornillo de fijación incluido: longitud 80mm para una entrada de la cerradura de 70mm máximo. Deseche el producto por separado de la basura doméstica, de acuerdo con las leyes y regulaciones locales.
- NL** Geen wijzigingen zijn toegestaan met uitzondering van die beschreven zijn in deze handleiding. Montage schroef is bijgevoegd: lengte 80mm voor sloten met een max doornmaat van 70mm. Voer het product, in overeenstemming met de plaatselijke wet- en regelgeving, gescheiden af van het huishoudelijk afval.

### WARNINGS

- IT** Si deve prestare attenzione per assicurare che eventuali protezioni atmosferiche montate sulla porta, non inibiscano il corretto funzionamento del cilindro. Prestare attenzione ad utilizzare la dimensione del cilindro più idonea (sporgenza massima 3 mm). Le presenti istruzioni devono essere seguite attentamente durante l'installazione, le presenti istruzioni devono essere trasmesse dall'installatore all'utilizzatore finale. Prestare attenzione che nessuna sporgenza o parte del cilindro impedisca alla porta di aprirsi correttamente.
- EN** Care should be taken to ensure that any seals or weather-stripping fitted to the complete door assembly, does not inhibit the correct operations of the cylinder. Care should be taken to use the correct size of the cylinder (3 mm max projection). The instructions should be carefully followed during installation. These instructions and any maintenance instructions should be passed on by the installer to the user. Care should be taken to ensure that no projection of the cylinder and associated parts, can prevent the door swinging freely.
- DE** Es sollte darauf geachtet werden, dass keine zusätzlich angebrachten Türkomponenten (z.B. Wetterschutzgehäuse) die Funktionalität des Zylinders beeinträchtigen. Es sollte darauf geachtet werden, die korrekte Größe des Zylinders (max. 3 mm herausragen) zu verwenden. Die Anleitungen sollten bei der Installation sorgfältig beachtet werden. Diese Anleitung und alle Wartungsanweisungen sollten vom Installateur an den Benutzer übergeben werden. Es sollte darauf geachtet werden, dass der Zylinder die Tür nicht beim öffnen oder schließen beeinträchtigt.
- FR** Attention: les joints de la porte lors de la fermeture ne doivent pas empêcher le verrouillage des cylindres. Attention: utiliser des cylindres correspondant aux dimensions de la porte (3 mm de tolérance). La notice de pose doit être respecté pendant l'installation. La notice de pose ainsi que les instructions de maintenance devront être remis par le poseur à l'utilisateur. Attention: le cylindre et ses protections ne doivent pas entre en contact avec la cache de la porte.
- ES** Debe prestar atención para asegurarse de que cualquier protección atmosférica instalada en puerta, no inhiba el funcionamiento correcto del cilindro. Las instrucciones deben ser seguidas cuidadosamente durante la instalación. Estas instrucciones, así como cualquiera relacionada con el mantenimiento deben ser transmitidas del instalador al usuario. Asegúrese de que ningún saliente o parte del cilindro impidan a la puerta abrir correctamente. Debe tener cuidado de utilizar el tamaño apropiado de cilindro (máx. salida de 3mm).
- NL** Men moet erop letten dat de eventuele op de deur gemonteerde isolatiestrippen de juiste werking van de cilinder niet negatief beïnvloedt. De montageinstructie moet tijdens de installatie goed opgevolgd worden. Deze instructie en de montageinstructie moeten door de installateur aan de gebruiker overhandigd worden. Belangrijk is ook dat de juiste maat van de cilinder gebruikt wordt (mag max. 3mm uitsteken). Men moet er ook opletten dat het uitsteken van de cilinder of an-dere delen, het draaien van de deur negatief beïnvloedt.

### WARNINGS

- IT AVVERTENZE PER L'INSTALLATORE**  
Il prodotto dovrà essere destinato solo all'uso per il quale è stato espressamente concepito e cioè come cilindro per serratura di porta in ambiente civile e industriale. Ogni altro uso è da considerarsi improprio e pericoloso. Il cilindro non deve sporgere più di 3 mm dall'esterno della porta o dall'eventuale placca di protezione.
- EN WARNINGS FOR THE INSTALLER**  
The product must be destined only for the use for which it is expressly designed and therefore as a cylinder of door lock for civil and industrial locations. Any other use is considered improper and dangerous. The cylinder shall not protrude by more than 3 mm from the outside of the door or from any protection plate.
- DE HINWEISE FÜR DEN INSTALLATEUR**  
Das Produkt darf nur für den vorgesehenen Zweck eingesetzt werden, nämlich als Zylinderschloss in häuslicher und industrieller Umgebung. Jede anderweitige Verwendung ist unsachgemäß und führt zur Erlöschung von Garantie und Gewährleistungsansprüchen. Der Zylinder darf nicht mehr als 3 mm über die externe Seite der Tür bzw. die Schutzplatte hinausragen.
- FR NOTES POUR L'INSTALLATEUR**  
Utiliser le produit uniquement pour l'emploi auquel il est destiné c'est-à-dire comme cylindre de serrure pour portes en milieu résidentiel et industriel. Tout autre emploi sera considéré incorrect et dangereux. La saillie du cylindre ne doit pas dépasser les 3 mm de l'extérieur de la porte ou de la plaque de protection éventuelle.
- ES ADVERTENCIAS PARA EL INSTALADOR**  
El producto tiene que destinarse sólo al uso para el cual ha sido especialmente concebido, es decir como cilindro para cerradura de puerta en ambiente civil e industrial. Cualquier otro uso tendrá que considerarse impropio y peligroso. El cilindro no debe sobresalir más de 3 mm desde el exterior de la puerta o de el escudo de protección.
- NL WAARSCHUWING VOOR DE INSTALLATEUR**  
Het product mag alleen gebruikt worden waarvoor het ontworpen is namelijk als cilinder voor deuren in huiselijke of industriële omgeving. Ieder ander gebruik wordt als oneigenlijk en gevaarlijk beschouwd. De cilinder mag niet meer dan 3mm buiten de deur of een eventuele veiligheidsbeslag uitsteken.

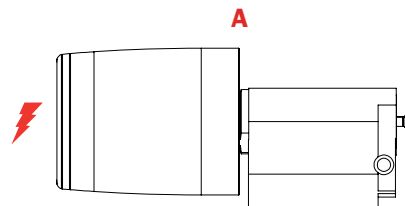

8SX\*90039\*\*\*\*

### WARNINGS

- IT** Pericolo d'esplosione se la batteria è sostituita con altra di tipo errato. Smaltire separatamente le batterie usate seguendo le disposizioni locali.
- EN** Risk of explosion if the battery is replaced with an incorrect type. Dispose of batteries according to your local environmental laws and guidelines.
- DE** Es besteht Explosionsgefahr, wenn die Batterie mit einem falschen Typensatz wird. Entsorgen Sie das Produkt getrennt vom Hausmüll in Übereinstimmung mit den örtlichen Gesetzen und Vorschriften.
- FR** Risque d'explosion si la batterie est remplacée par un type incorrect. Éliminez le produit séparément des déchets ménagers, conformément aux lois et réglementations locales.
- ES** Riesgo de explosión si se reemplaza la batería por una incorrecta. Deseche el producto por separado de la basura doméstica, de acuerdo con las leyes y regulaciones locales.
- NL** Er bestaat een risico van explosie op het moment dat de batterij wordt vervangen voor een incorrect type. Voer het product, in overeenstemming met de plaatselijke wet- en regelgeving, gescheiden af van het huishoudelijk afval.

### TECHNICAL DATA

- EN** RFID: frequency 13,553 - 13,567 Mhz, maximum magnetic field: < 40 µA/m (measured at 10m at the maximum power capacity)  
Bluetooth® Low Energy 5.1: frequency 2,40 - 2,4835 Ghz, maximum power: < 10 mW  
Operating temperature: -20°C +70°C
- IT** RFID: frequenza 13,553 - 13,567 Mhz, massimo campo magnetico: < 40 µA/m (misurato a 10m alla massima potenza erogabile)  
Bluetooth® a basso consumo energetico 5.1: frequenza 2,40 - 2,4835 Ghz, potenza massima: < 10 mW  
Temperatura di utilizzo: -20°C +70°C

LiMnO2 Battery  
CR123 3V

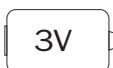

Recommended batteries  
- Varta CR123A  
- Energizer 123  
- Panasonic Power Photo (CR123)  
- Duracell Lithium 123

**MAINTENANCE**

- IT Cambio batteria
- EN Battery replacement
- DE Batteriewechsel
- FR Emplacement de la pile
- ES Sustitución de la batería
- NL Vervanging van de batterij

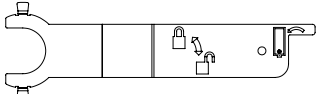

COD. 003140

<p><b>1</b></p>	<p><b>2</b></p> <p>CLICK! ✓</p>	<p><b>3</b></p>
<p><b>4</b></p>	<p><b>6</b></p>	<p><b>7</b></p> <p>*Turn the knob counterclockwise until you hear it click open.</p>
<p><b>5</b></p>	<p><b>8</b></p> <p>CLICK! ✓</p>	<p><b>8</b></p> <p>*Turn the knob counterclockwise until you hear it click open.</p> <p>*When the entry position has been found, push the knob to overcome the seal.</p> <p>*Keep pushing the knob turn it slowly clockwise until you hear a click.</p>

**A**

<p><b>1</b></p>	<p><b>2</b></p>
<p><b>3</b></p>	<p><b>4</b></p>

# Libra X Smart - Libra X

## Oval Scandinavian

INSTALLATION GUIDE (EN)  
GUIDA INSTALLAZIONE (IT)

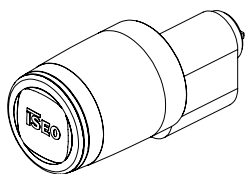

**ISEO Serrature S.p.A.**  
Via San Girolamo 13  
25055 Pisogne BS, Italy  
Tel. +39 0364 8821  
iseo@iseo.com  
**iseo.com**



Non contractual document. Subject to change. Cod. KW18220 - 20/02/2026  
Libra X Smart - Libra X Installation Guide (IT/EN/DE/FR/ES/NL) - © 2026 ISEO Serrature S.p.A. - www.iseo.com

### WARNINGS

- IT** Non sono ammesse modifiche di alcun tipo, eccetto per quelle che sono descritte in queste istruzioni. Vite fissaggio inclusa: lunghezza 80mm per entrata massima serratura 70mm. Il dispositivo deve essere smaltito separatamente dai rifiuti domestici, secondo le disposizioni locali.
- EN** No modifications of any kind are permitted, except for those described in these instructions. Fixing screw included: length 80mm for max lock backset 70mm. Dispose of the product separately from household waste, in accordance with local laws and regulations.
- DE** Mit Ausnahme der in dieser Anleitung beschriebenen Änderungen sind keine weiteren Anpassungen zulässig. Befestigungsschraube inklusive: Länge 80mm für max. 70mm Dornmaß. Entsorgen Sie das Produkt getrennt vom Hausmüll in Übereinstimmung mit den örtlichen Gesetzen und Vorschriften.
- FR** Aucune modification n'est autorisée, à l'exception de celles décrites dans les instructions ci-jointes. Vis de fixation incluse: longueur 80mm pour serrure avec axe 70mm maximum. Éliminez le produit séparément des déchets ménagers, conformément aux lois et réglementations locales.
- ES** No se admiten modificaciones de ningún tipo, excepto las que están descritas en estas instrucciones. Tornillo de fijación incluido: longitud 80mm para una entrada de la cerradura de 70mm máximo. Deseche el producto por separado de la basura doméstica, de acuerdo con las leyes y regulaciones locales.
- NL** Geen wijzigingen zijn toegestaan met uitzondering van die beschreven zijn in deze handleiding. Montage schroef is bijgevoegd: lengte 80mm voor sloten met een max doornmaat van 70mm. Voer het product, in overeenstemming met de plaatselijke wet- en regelgeving, gescheiden af van het huishoudelijk afval.

### WARNINGS

- IT** Si deve prestare attenzione per assicurare che eventuali protezioni atmosferiche montate sulla porta, non inibiscano il corretto funzionamento del cilindro. Prestare attenzione ad utilizzare la dimensione del cilindro più idonea (sporgenza massima 3 mm). Le presenti istruzioni devono essere seguite attentamente durante l'installazione, le presenti istruzioni devono essere trasmesse dall'installatore all'utilizzatore finale. Prestare attenzione che nessuna sporgenza o parte del cilindro impedisca alla porta di aprirsi correttamente.
- EN** Care should be taken to ensure that any seals or weather-stripping fitted to the complete door assembly, does not inhibit the correct operations of the cylinder. Care should be taken to use the correct size of the cylinder (3 mm max projection). The instructions should be carefully followed during installation. These instructions and any maintenance instructions should be passed on by the installer to the user. Care should be taken to ensure that no projection of the cylinder and associated parts, can prevent the door swinging freely.
- DE** Es sollte darauf geachtet werden, dass keine zusätzlich angebrachten Türkomponenten (z.B. Wetterschutzgehäuse) die Funktionalität des Zylinders beeinträchtigen. Es sollte darauf geachtet werden, die korrekte Größe des Zylinders (max. 3 mm herausragen) zu verwenden. Die Anleitungen sollten bei der Installation sorgfältig beachtet werden. Diese Anleitung und alle Wartungsanweisungen sollten vom Installateur an den Benutzer übergeben werden. Es sollte darauf geachtet werden, dass der Zylinder die Tür nicht beim öffnen oder schließen beeinträchtigt.
- FR** Attention: les joints de la porte lors de la fermeture ne doivent pas empêcher le verrouillage des cylindres. Attention: utiliser des cylindres correspondant aux dimensions de la porte (3 mm de tolérance). La notice de pose doit être respecté pendant l'installation. La notice de pose ainsi que les instructions de maintenance devront être remis par le poseur à l'utilisateur. Attention: le cylindre et ses protections ne doivent pas être en contact avec la cache de la porte.
- ES** Debe prestar atención para asegurarse de que cualquier protección atmosférica instalada en puerta, no inhiba el funcionamiento correcto del cilindro. Las instrucciones deben ser seguidas cuidadosamente durante la instalación. Estas instrucciones, así como cualquiera relacionada con el mantenimiento deben ser transmitidas del instalador al usuario. Asegúrese de que ningún saliente o parte del cilindro impidan a la puerta abrir correctamente. Debe tener cuidado de utilizar el tamaño apropiado de cilindro (máx. salida de 3mm).
- NL** Men moet erop letten dat de eventuele op de deur gemonteerde isolatiestrippen de juiste werking van de cilinder niet negatief beïnvloedt. De montageinstructie moet tijdens de installatie goed opgevolgd worden. Deze instructie en de montageinstructie moeten door de installateur aan de gebruiker overhandigd worden. Belangrijk is ook dat de juiste maat van de cilinder gebruikt wordt (mag max. 3mm uitsteken). Men moet er ook opletten dat het uitsteken van de cilinder of andere delen, het draaien van de deur negatief beïnvloedt.

### WARNINGS

- IT AVVERTENZE PER L'INSTALLATORE**  
Il prodotto dovrà essere destinato solo all'uso per il quale è stato espressamente concepito e cioè come cilindro per serratura di porta in ambiente civile e industriale. Ogni altro uso è da considerarsi improprio e pericoloso. Il cilindro non deve sporgere più di 3 mm dall'esterno della porta o dall'eventuale placca di protezione.
- EN WARNINGS FOR THE INSTALLER**  
The product must be destined only for the use for which it is expressly designed and therefore as a cylinder of door lock for civil and industrial locations. Any other use is considered improper and dangerous. The cylinder shall not protrude by more than 3 mm from the outside of the door or from any protection plate.
- DE HINWEISE FÜR DEN INSTALLATEUR**  
Das Produkt darf nur für den vorgesehenen Zweck eingesetzt werden, nämlich als Zylinderschloss in häuslicher und industrieller Umgebung. Jede anderweitige Verwendung ist unsachgemäß und führt zur Erlöschung von Garantie und Gewährleistungsansprüchen. Der Zylinder darf nicht mehr als 3 mm über die externe Seite der Tür bzw. die Schutzplatte hinausragen.
- FR NOTES POUR L'INSTALLATEUR**  
Utiliser le produit uniquement pour l'emploi auquel il est destiné c'est-à-dire comme cylindre de serrure pour portes en milieu résidentiel et industriel. Tout autre emploi sera considéré incorrect et dangereux. La saillie du cylindre ne doit pas dépasser les 3 mm de l'extérieur de la porte ou de la plaque de protection éventuelle.
- ES ADVERTENCIAS PARA EL INSTALADOR**  
El producto tiene que destinarse sólo al uso para el cual ha sido especialmente concebido, es decir como cilindro para cerradura de puerta en ambiente civil e industrial. Cualquier otro uso tendrá que considerarse impropio y peligroso. El cilindro no debe sobresalir más de 3 mm desde el exterior de la puerta o de el escudo de protección.
- NL WAARSCHUWING VOOR DE INSTALLATEUR**  
Het product mag alleen gebruikt worden waarvoor het ontworpen is namelijk als cilinder voor deuren in huiselijke of industriële omgeving. Ieder ander gebruik wordt als oneigenlijk en gevaarlijk beschouwd. De cilinder mag niet meer dan 3mm buiten de deur of een eventuele veiligheidsbeslag uitsteken.

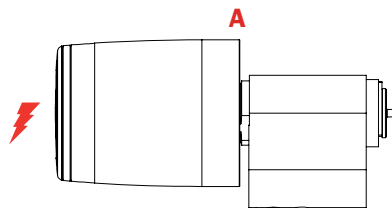

8SX\*20032\*\*\*

### WARNINGS

- IT** Pericolo d'esplosione se la batteria è sostituita con altra di tipo errato. Smaltire separatamente le batterie usate seguendo le disposizioni locali.
- EN** Risk of explosion if the battery is replaced with an incorrect type. Dispose of batteries according to your local environmental laws and guidelines.
- DE** Es besteht Explosionsgefahr, wenn die Batterie mit einem falschen Typensatz wird. Entsorgen Sie das Produkt getrennt vom Hausmüll in Übereinstimmung mit den örtlichen Gesetzen und Vorschriften.
- FR** Risque d'explosion si la batterie est remplacée par un type incorrect. Éliminez le produit séparément des déchets ménagers, conformément aux lois et réglementations locales.
- ES** Riesgo de explosión si se reemplaza la batería por una incorrecta. Deseche el producto por separado de la basura doméstica, de acuerdo con las leyes y regulaciones locales.
- NL** Er bestaat een risico van explosie op het moment dat de batterij wordt vervangen voor een incorrect type. Voer het product, in overeenstemming met de plaatselijke wet- en regelgeving, gescheiden af van het huishoudelijk afval.

### TECHNICAL DATA

- EN** RFID: frequency 13,553 - 13,567 Mhz, maximum magnetic field: < 40 µA/m (measured at 10m at the maximum power capacity)  
Bluetooth® Low Energy 5.1: frequency 2,40 - 2,4835 Ghz, maximum power: < 10 mW  
Operating temperature: -20°C +70°C
- IT** RFID: frequenza 13,553 - 13,567 Mhz, massimo campo magnetico: < 40 µA/m (misurato a 10m alla massima potenza erogabile)  
Bluetooth® a basso consumo energetico 5.1: frequenza 2,40 - 2,4835 Ghz, potenza massima: < 10 mW  
Temperatura di utilizzo: -20°C +70°C

LiMnO2 Battery  
CR123 3V

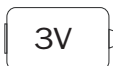

#### Recommended batteries

- Varta CR123A
- Energizer 123
- Panasonic Power Photo (CR123)
- Duracell Lithium 123

**MAINTENANCE**

- IT Cambio batteria
- EN Battery replacment
- DE Batteriewechsel
- FR Emplacement de la pile
- ES Sustitución de la batería
- NL Vervanging van de batterij

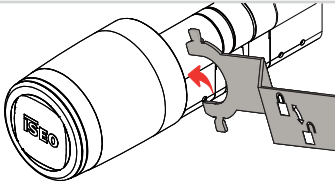
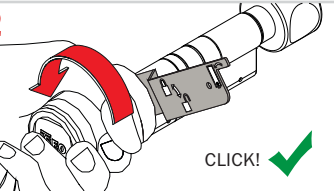
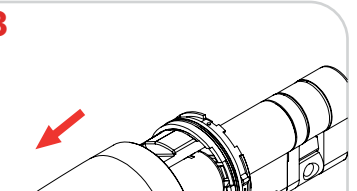
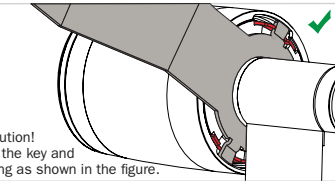
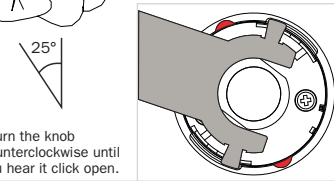
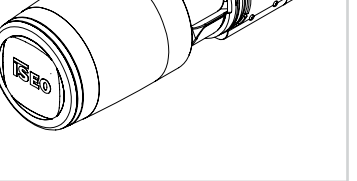
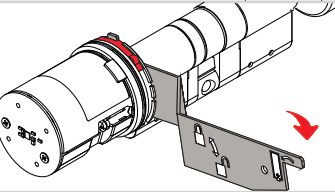
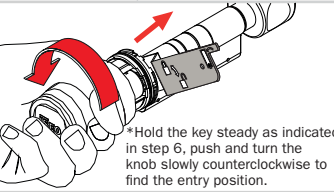
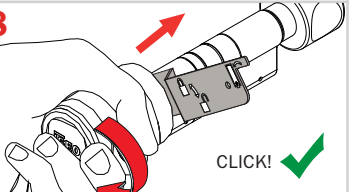
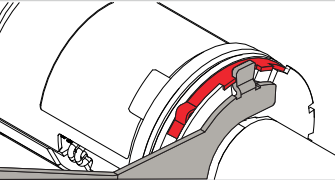
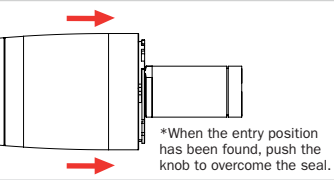
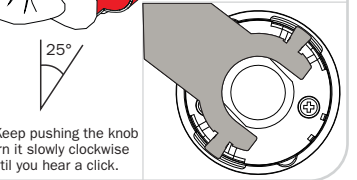

COD. 003140

<p><b>1</b></p> 	<p><b>2</b></p>  <p>CLICK! ✓</p>	<p><b>3</b></p> 
 <p>*Caution! Pair the key and spring as shown in the figure.</p>	 <p>*Turn the knob counterclockwise until you hear it click open.</p>	 <p>25°</p>
<p><b>4</b></p> 	<p><b>6</b></p> 	<p><b>7</b></p>  <p>*Hold the key steady as indicated in step 6, push and turn the knob slowly counterclockwise to find the entry position.</p>
<p><b>5</b></p> 	 <p>*When the entry position has been found, push the knob to overcome the seal.</p>	<p><b>8</b></p>  <p>25°</p> <p>CLICK! ✓</p> <p>*Keep pushing the knob turn it slowly clockwise until you hear a click.</p>

**A**

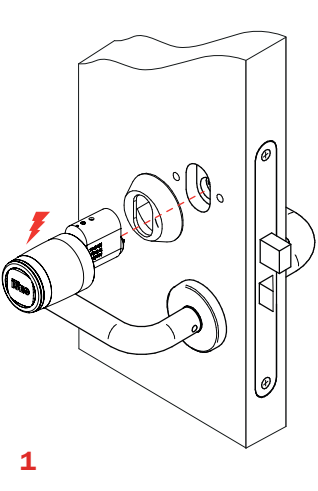
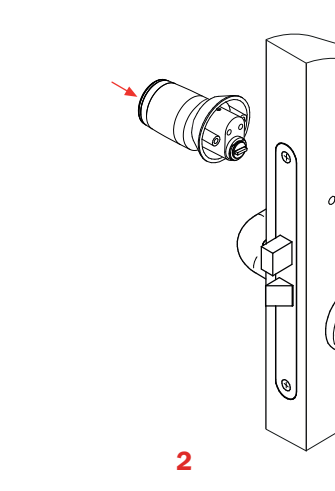
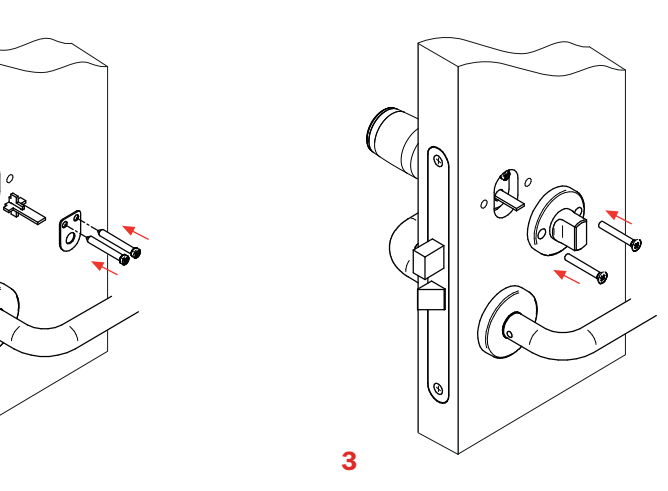
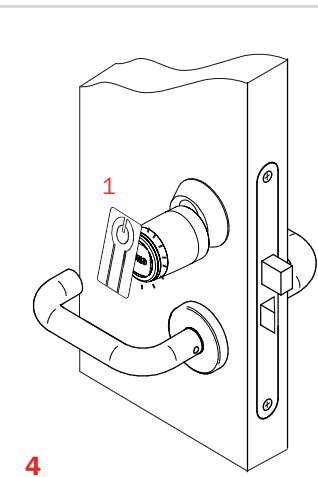
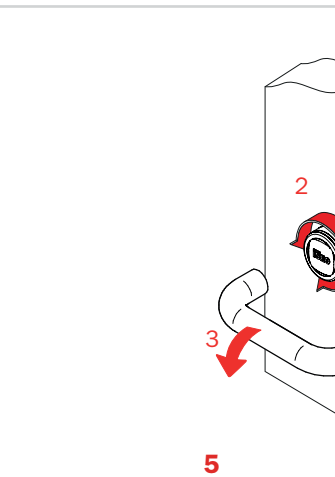
<p><b>1</b></p> 	<p><b>2</b></p> 	<p><b>3</b></p> 
<p><b>4</b></p> 	<p><b>5</b></p> 	

# Libra X tooling kit

USER MANUAL

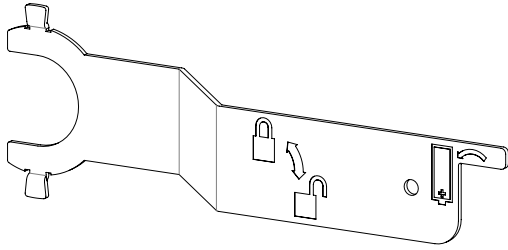

**ISEO Serrature S.p.A.**  
 Via San Girolamo 13  
 25055 Pisogne BS, Italy  
 Tel. +39 0364 8821  
 iseo@iseo.com  
**iseo.com**



Non contractual document. Subject to change. Cod. KW18220 - 20/02/2026  
 Libra X Smart - Libra X Installation Guide (IT/EN/DE/FR/ES/NL) - © 2026 ISEO Serrature S.p.A. - www.iseo.com

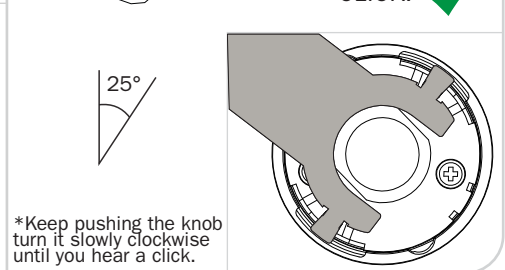
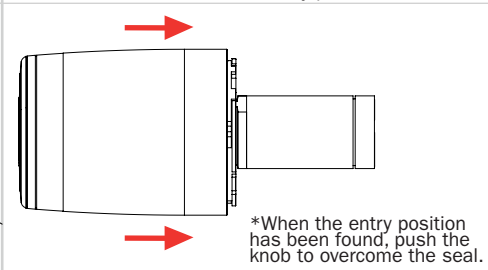
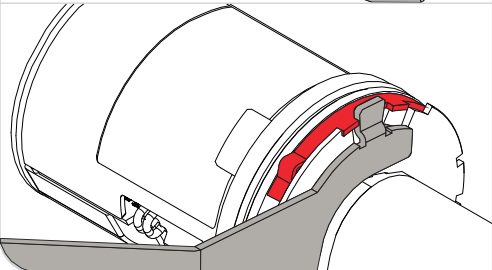
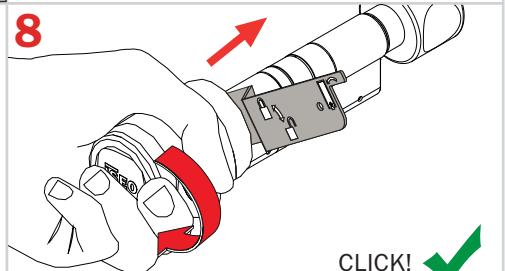
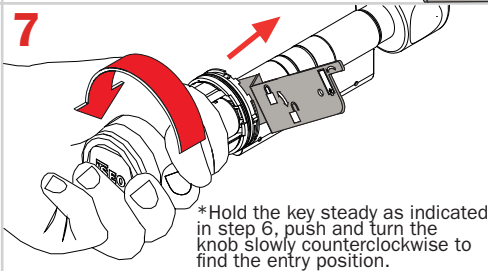
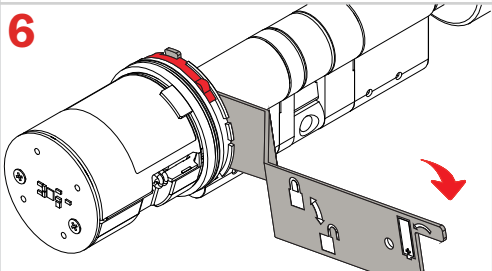
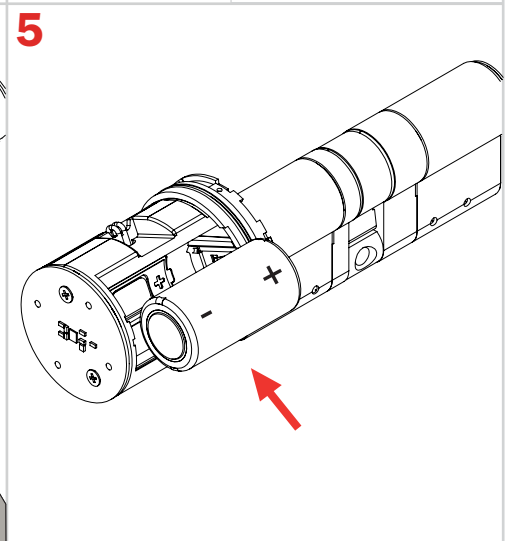
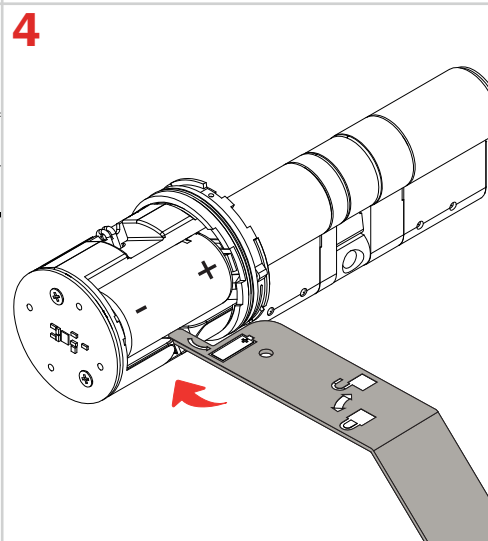
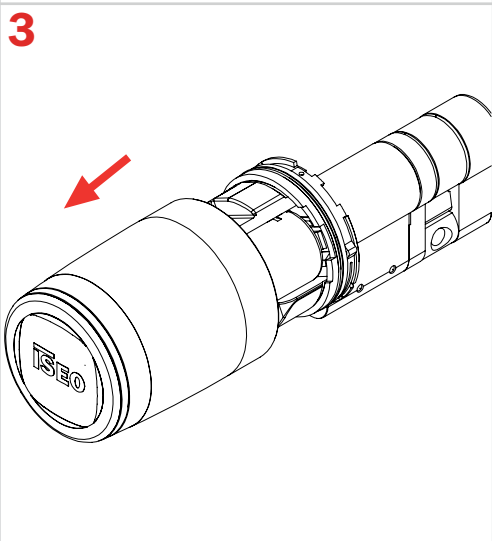
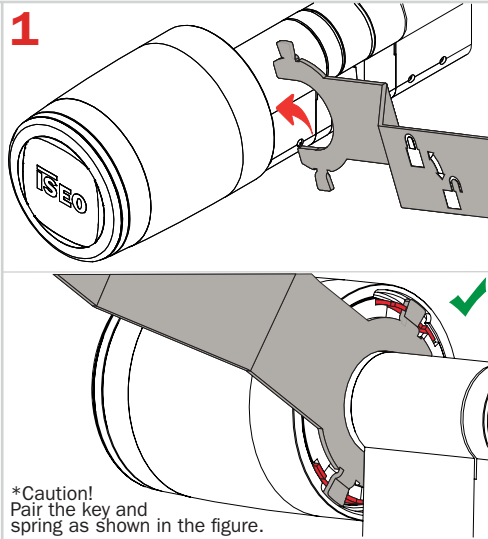
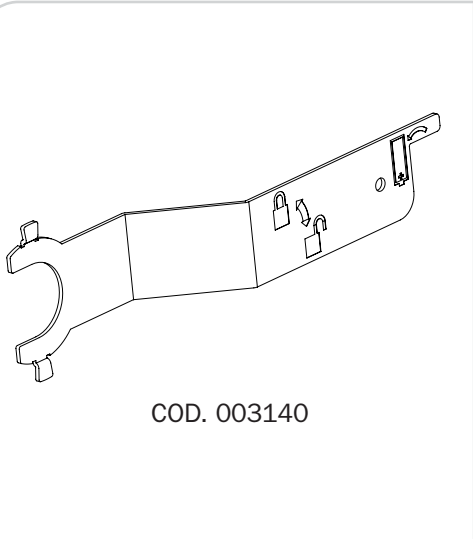

# Libra X anti-intrusion tooling kit

USER MANUAL

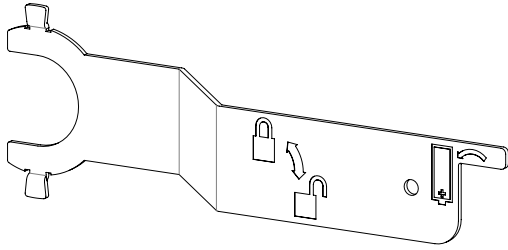

**ISEO Serrature S.p.A.**  
Via San Girolamo 13  
25055 Pisogne BS, Italy  
Tel. +39 0364 8821  
iseo@iseo.com  
**iseo.com**



Non contractual document. Subject to change. Cod. KW18220 - 20/02/2026  
Libra X Smart - Libra X Installation Guide (IT/EN/DE/FR/ES/NL) - © 2026 ISEO Serrature S.p.A. - www.iseo.com

<p>COD. 003140</p>	<p><b>1</b></p> <p><b>2</b></p> <p>CLICK! ✓</p> <p>25°</p> <p>*Caution! Pair the key and spring as shown in the figure.</p> <p>*Turn the knob counterclockwise until you hear it click open.</p>	
<p><b>3</b></p>	<p><b>4</b></p>	<p><b>5</b></p>
<p><b>6</b></p> <p>*Turn the knob slowly counterclockwise to find the entry position.</p>	<p><b>7</b></p> <p>*Hold the key steady, as indicated in step 6, push and turn the knob slowly counter-clockwise to find the entry position.</p> <p><b>8</b></p> <p>*When the entry position has been found, push the knob to overcome the seal.</p> <p>*Keep pushing the knob turn it slowly clockwise until you hear a click.</p> <p>CLICK! ✓</p> <p>25°</p>	

# Libra X Warnings

CORRECT AND IMPROPER USE

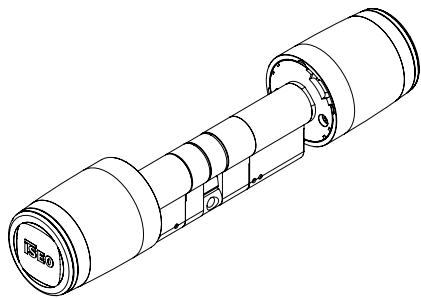

**ISEO Serrature S.p.A.**  
Via San Girolamo 13  
25055 Pisogne BS, Italy  
Tel. +39 0364 8821  
iseo@iseo.com  
**iseo.com**



Non contractual document. Subject to change. Cod. KW18220 - 20/02/2026  
Libra X Smart - Libra X Installation Guide (IT/EN/DE/FR/ES/NL) - © 2026 ISEO Serrature S.p.A. - www.iseo.com

## WARNINGS



### IT INSTALLAZIONI ALL'ESTERNO

Per installazioni all'esterno e per mantenere la certificazione IP66, assicurarsi che l'acqua non scorra sopra la superficie della porta, entrando attraverso la porta e le sue guarnizioni (per esempio nel caso di porta con scanalature), o dentro la porta stessa (per esempio nel caso di porte vuote all'interno o cancelli), raggiungendo così la camma interna del cilindro.

### EN OUTDOORS INSTALLATION

For outdoor installations and to maintain the IP66 certification, ensure that water does not flow over the surface of the door, entering through the door and its seals (for example, in the case of a door with grooves), or inside the door itself (for example, in the case of hollow doors or gates), thereby reaching the internal cam of the cylinder.

### DE EINBAU IM AUßENBEREICH

Für Außeninstallationen und zur Aufrechterhaltung der IP66-Zertifizierung stellen Sie sicher, dass kein Wasser über die Oberfläche der Tür fließt, durch die Tür und ihre Dichtungen eindringt (zum Beispiel bei einer Tür mit Rillen) oder in die Tür selbst (zum Beispiel bei hohlen Türen oder Toren), sodass die innere Nocke des Zylinders erreicht wird.

### FR INSTALLATIONS EXTERIEURES

Pour les installations extérieures et afin de maintenir la certification IP66, assurez-vous que l'eau ne s'écoule pas sur la surface de la porte, en pénétrant à travers la porte et ses joints (par exemple dans le cas d'une porte avec des rainures), ou à l'intérieur de la porte elle-même (par exemple dans le cas de portes creuses ou de portails), atteignant ainsi la came interne du cylindre.

### ES INSTALACIÓN EN EXTERIOR

Para instalaciones en exteriores y para mantener la certificación IP66, asegúrese de que el agua no fluya sobre la superficie de la puerta, entrando a través de la puerta y sus juntas (por ejemplo, en el caso de una puerta con ranuras), o dentro de la propia puerta (por ejemplo, en el caso de puertas huecas o portones), alcanzando así la leva interna del cilindro.

### NL BUITEN INSTALLATIE

Voor buiteninstallaties en om de IP66-certificering te behouden, zorg ervoor dat er geen water over het oppervlak van de deur stroomt, binnendringt via de deur en de afdichtingen (bijvoorbeeld in het geval van een deur met groeven), of in de deur zelf (bijvoorbeeld in het geval van holle deuren of poorten), waardoor de interne nok van de cilinder wordt bereikt.

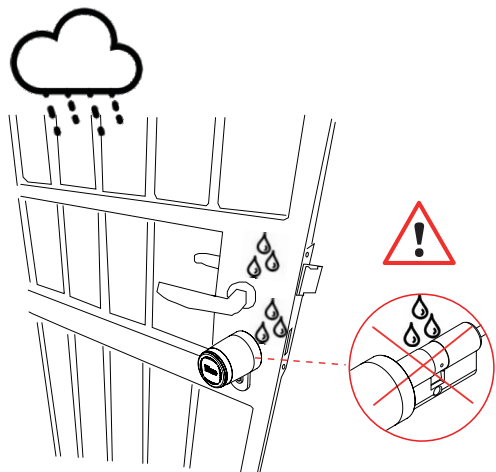

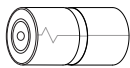
**WARNINGS****IT SOSTITUZIONE DELLA BATTERIA SU LIBRA X**

Quando si sostituisce la batteria su Libra X, per mantenere la certificazione IP, è necessario sostituire anche la guarnizione del rotore. Attenzione! Una chiusura non corretta della cover compromette la tenuta e può far perdere il grado di protezione IP.

**EN LIBRA X AND BATTERY REPLACEMENT**

When replacing the battery on Libra Heavy Duty, to retain the IP certification, it is necessary to replace the rotor gasket as well. Warning! An incorrect closure of the cover compromises the seal and may void the IP protection rating.

**DE LIBRA X UND BATTERIEWECHSEL**

Bei jedem Batteriewechsel des Libra Heavy Duty ist die Zylinderdichtung ebenfalls zu ersetzen, um die IP-Klassifizierung aufrechtzuerhalten.

Achtung! Eine nicht korrekte Schließung der Abdeckung beeinträchtigt die Dichtigkeit und kann die IP-Schutzklasse aufheben.

**FR LIBRA X ET REMPLACEMENT DES BATTERIES**

Lors du remplacement des batteries sur le Libra Heavy Duty, afin de conserver la certification IP, il est nécessaire de remplacer également le joint du rotor.

Attention ! Une fermeture incorrecte du couvercle compromet l'étanchéité et peut annuler le degré de protection IP.

**ES LIBRA X Y REEMPLAZO DE BATERÍA**

Al reemplazar la batería en el Libra Heavy Duty, para conservar la certificación IP, también es necesario reemplazar el sello del rotor. Atención! Un cierre incorrecto de la tapa compromete la estanqueidad y puede anular el grado de protección IP.

**NL LIBRA X EN BATTERIJ VERVANGING**

Bij het vervangen van de batterij op Libra Heavy Duty moet, om de IP-certificering te behouden, de rotorafdichting ook worden vervangen.

Let op! Een onjuiste sluiting van de afdekking tast de afdichting aan en kan de IP-beschermingsgraad ongeldig maken.

**WARNINGS****IT APERTURA DELLA PORTA**

Per aprire la porta non spingere o tirare nel pomolo del Libra X, ma utilizzare l'apposita maniglia o pomolo fisso.

**EN OPENING THE DOOR**

Do not push or pull on the Libra X knob to open the door, use the appropriate handle or fixed knob.

**DE ÖFFNEN DER TÜR**

Drücken oder Ziehen Sie nicht am Knauf des Zylinders, um die Tür zu öffnen. Verwenden Sie den dafür vorgesehenen Türdrücker oder Türknauf.

**FR OUVERTURE DE LA PORTE**

Ne pas pousser ou tirer sur la tête du Libra X pour ouvrir la porte, utiliser la poignée ou le bouton de porte destiné à cette action.

**ES APERTURA DE PUERTA**

No empuje o tire del pomo Libra X para abrir la puerta, use una manilla adecuada o un pomo fijo.

**NL DE DEUR OPENEN**

Duw niet tegen de Libra X-knop en trek er niet aan om de deur te openen, gebruik de juiste handgreep of vaste knop.

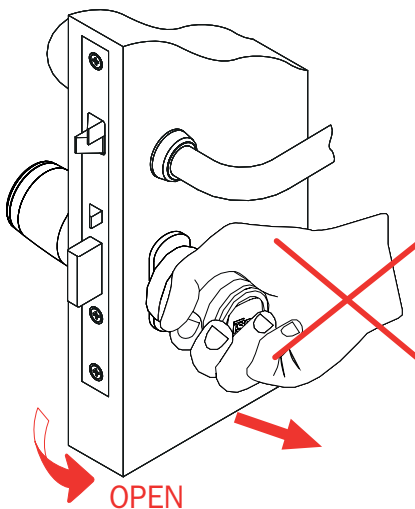
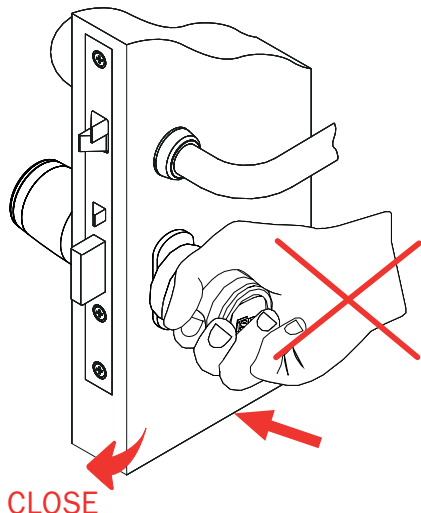

## WARNINGS



### IT ALTRE AVVERTENZE

- Utilizzare solo le batterie indicate nella guida installazione del prodotto.
- Prestare attenzione a non colpire o rigare il pomolo del Libra X con oggetti duri o taglienti (chiavi, anelli o altri oggetti in metallo).
- Aggiorna sempre il Libra X all'ultima versione software, per avere le ultime funzioni e soluzioni ai problemi noti.
- Verificare che l'azionamento dello scrocco della serratura non sia soggetto a frizione (massima coppia di torsione ammessa 1,5Nm)
- Non utilizzare o spruzzare alcun olio lubrificante e antiossidante nel cilindro Libra X.

### EN OTHER WARNINGS

- Use only the batteries indicates in the product installation guide.
- Be careful to not hit or scratch the Libra X cover with hard or sharp objects (keys, rings or other metal objects).
- To obtain the last features and solutions to known issues, always update the Libra X to the last software version.
- Check the lock latch movement is not subjected to any friction (maximum allowed torque 1,5Nm).
- Do not use or spray any lubricant and antioxidant oil in the Libra X cylinder.

### DE WEITERE HINWEISE

- Verwenden Sie ausschließlich den in der Bedienungsanleitung beschriebenen Batterietyp.
- Vermeiden Sie das Anschlagen des Libra X Covers mit harten oder scharfkantigen Gegenständen (Schlüssel, Ringe oder andere metallene Gegenstände).
- Installieren Sie immer die aktuellste Firmware des Libra X, um die neuesten Funktionen und Lösungen bekannter Probleme zu erhalten
- Prüfen Sie die Freigängigkeit von Schlossfalle und -riegel (max. zulässiges Drehmoment 1,5 Nm).
- Sprühen Sie niemals Kriechöl oder Korrosionsschutzmittel in/an den Libra X Zylinder.

### FR AUTRES AVERTISSEMENTS

- Utiliser uniquement les batteries présentes dans le guide d'installation.
- Faites attention de ne pas heurter ou rayer le capot du Libra X avec des objets durs et pointus (clefs, bagues ou autres objets métalliques).
- Pour obtenir les toutes dernières fonctions du produit et les réponses aux éventuels dysfonctionnements connus, toujours mettre à jour le Libra X à la dernière version du software proposé.
- Vérifier si le mouvement du pêne de la serrure n'est sujet à aucun frottement (valeur maximale du couple autorisée 1,5Nm).
- Ne pas utiliser ou vaporiser de lubrifiant ou d'huile anticorrosion sur le cylindre Libra X.

### ES OTRAS ADVERTENCIAS

- Use solo las baterías indicadas en la guía de instalación del producto.
- Tenga cuidado de no golpear o rayar la carcasa del Libra X con objetos duros o afilados (llaves, anillos u otros objetos metálicos).
- Para obtener las últimas características y soluciones a problemas conocidos, actualice siempre el Libra X a la última versión software
- Verifique que el movimiento del pestillo de la cerradura no esté sujeto a ninguna fricción (par de torsión máximo permitido de 1,5Nm).
- No use ni rocíe ningún lubricante o aceite antioxidante en el cilindro Libra X.

### NL ANDERE WAARSCHUWINGEN

- Gebruik alleen de batterijen die worden vermeld in de installatiehandleiding van het product.
- Zorg ervoor dat je de bedekking van de Libra X cilinder niet raakt met harde of scherpe voorwerpen (sleutels, ringen of andere metalen voorwerpen).
- Als u de laatste functies en oplossingen voor eventuele problemen wilt, moet u de Libra X cilinder altijd bijwerken naar de laatste softwareversie.
- Controleer of de vergrendeling van het slot niet onderhevig is aan frictie (maximaal toegestaan koppel 1,5 Nm).
- Gebruik of spray geen smeermiddel en antioxidanten olie in de Libra X cilinder.