

# Montageanleitung / Assembly instruction / Notice de montage



SR mit TS-41 / 31 (DIN links / DIN rechts spiegelbildlich)  
 SR with TS-41 / 31 (DIN left / DIN right mirror image)  
 SR avec TS-41 / 31 (DIN gauche / DIN droite inverser l'illustration)

<b>CE</b>	ECO Schulte GmbH & Co. KG Iserlohner Landstraße 89 D-58706 Menden	10					
0432 - CPD - 0031	EN 1154:1996+A1:2002	4	8	1-3	1	1	3
		4	8	1-4	1	1	3

<b>CE</b>	ECO Schulte GmbH & Co. KG Iserlohner Landstraße 89 D-58706 Menden	06					
0432 - CPD - 0147	EN 1158:1997+A1:2002	3	8	3-6	1	1	0

	Türschließergröße Door closer size Force de ferme porte	Max. Türbreite Max. door width Largeur de porte max.	Umdrehungen Rotations Rotations
<b>TS-31</b> EN 1-3	1	750 mm	-11
	2	850 mm	-6
	3	950 mm	0

	Türschließergröße Door closer size Force de ferme porte	Max. Türbreite Max. door width Largeur de porte max.	Umdrehungen Rotations Rotations
<b>TS-41</b> EN 1-4	1	750 mm	-7
	2	850 mm	-4
	3	950 mm	0
	4	1100 mm	+5

Abkürzungen	Abbreviations	Abréviations	
SG	Schließgeschwindigkeit	CS Closing speed	VF Vitesse de fermeture
ES	Endschlag	LS Latching speed	CF Coup final
SK	Schließkraft	CF Closing force	FF Force de fermeture

Für die Montage dürfen ausschließlich Originalteile des Herstellers verwendet werden. Die Montagearbeiten müssen gemäß Anleitung von einer qualifizierten Person durchgeführt werden. Bei Nichtbeachtung entfällt jeglicher Garantieanspruch. Diese Anleitung ist vom Monteur nach der Montage an den Betreiber weiterzugeben!

Only original parts have to be used. The assembly has to be made by a qualified person according to the mounting instruction. In case of non-respect the guarantee is invalid. This instruction is to be handed over to the operator by the fitter after assembly!

Impérativement utiliser la notice de montage fournie par le fabricant. La mise en œuvre et le montage doivent être exécutés par du personnel qualifié. Le non respect de ces règles annule catégoriquement tout droit de garantie Cette instruction est à remettre par le poseur à l'exploitant après montage.

Leistungserklärung nach Verordnung (EU) Nr. 305/2011 finden Sie unter <http://www.eco-schulte.de/leistungserklaerungen>  
 Declaration of performance according to Regulation (EU) No 305/2011 see <http://www.eco-schulte.de/declarationofperformance>  
 Déclaration des performances conformément au règlement (UE) N° 305/2011 voir <http://www.eco-schulte.de/declarationdesperformances>

# Montageanleitung / Assembly instruction / Notice de montage

**SR** mit / with / avec **TS-31/41**

DIN links / left / gauche  
DIN rechts / right / droite

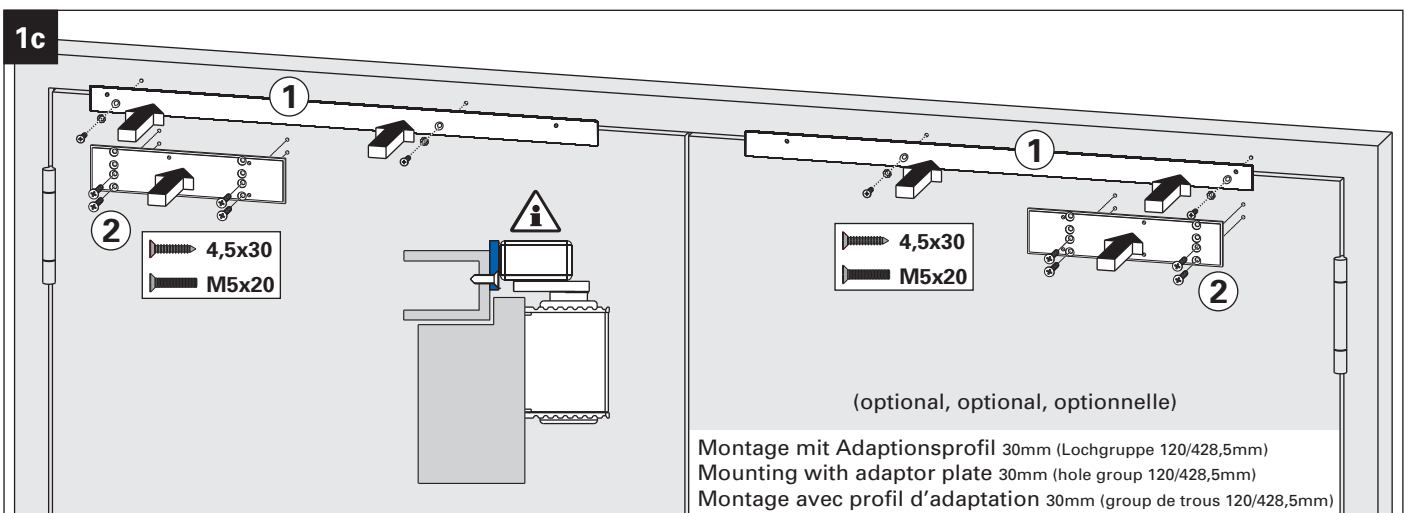
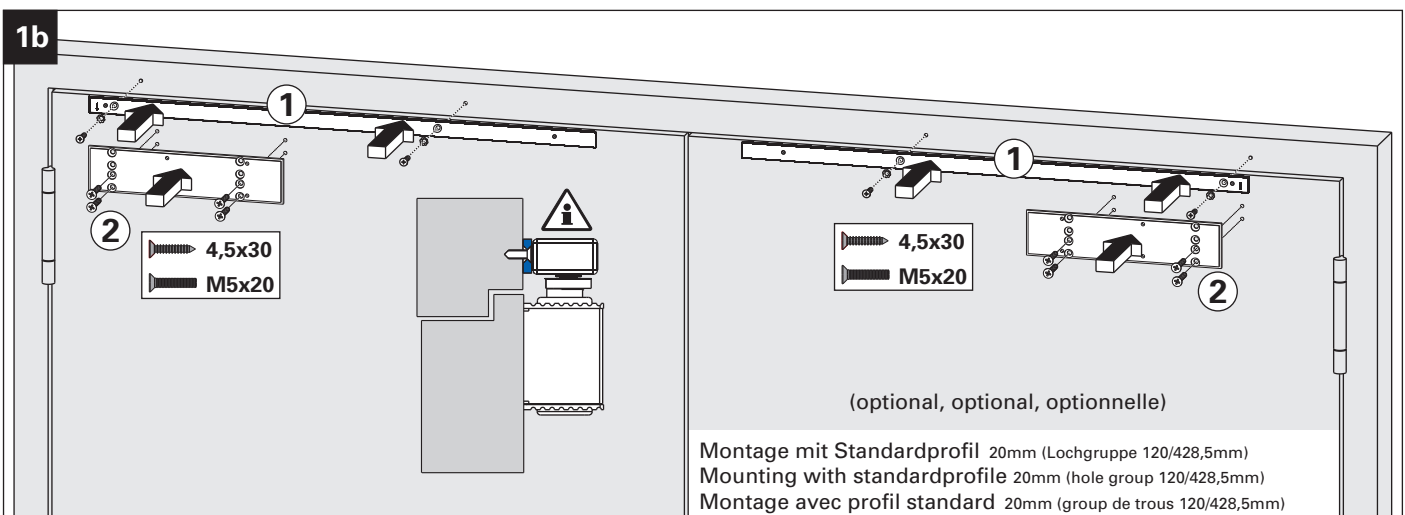
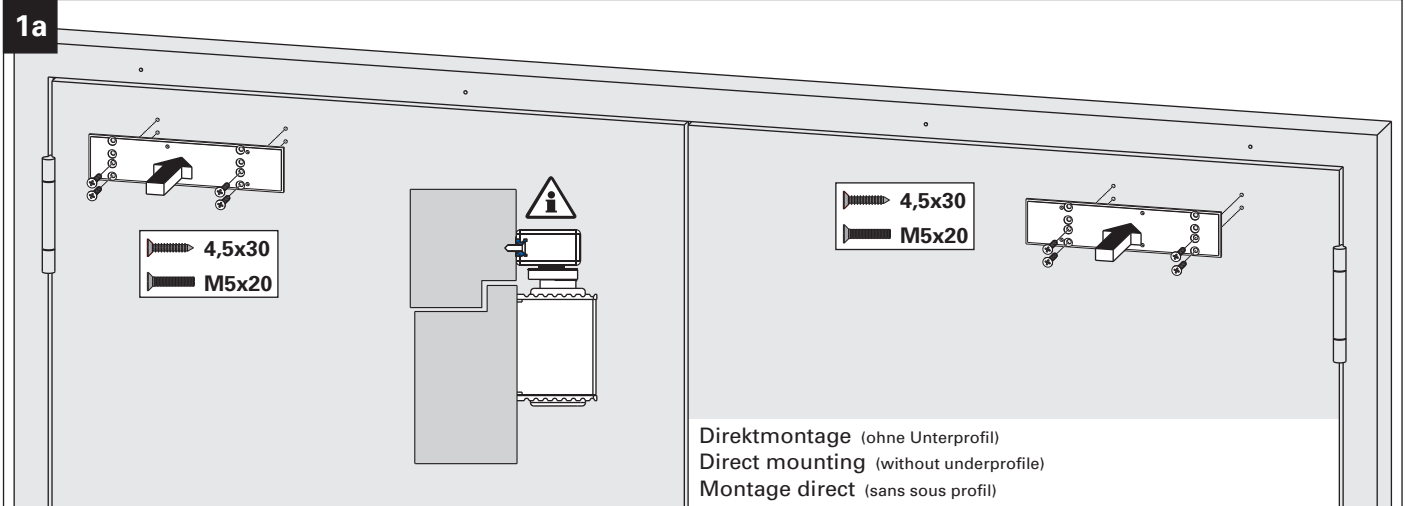

# Montageanleitung / Assembly instruction / Notice de montage

**SR** mit / with / avec **TS-31/41**

DIN links / left / gauche  
DIN rechts / right / droite

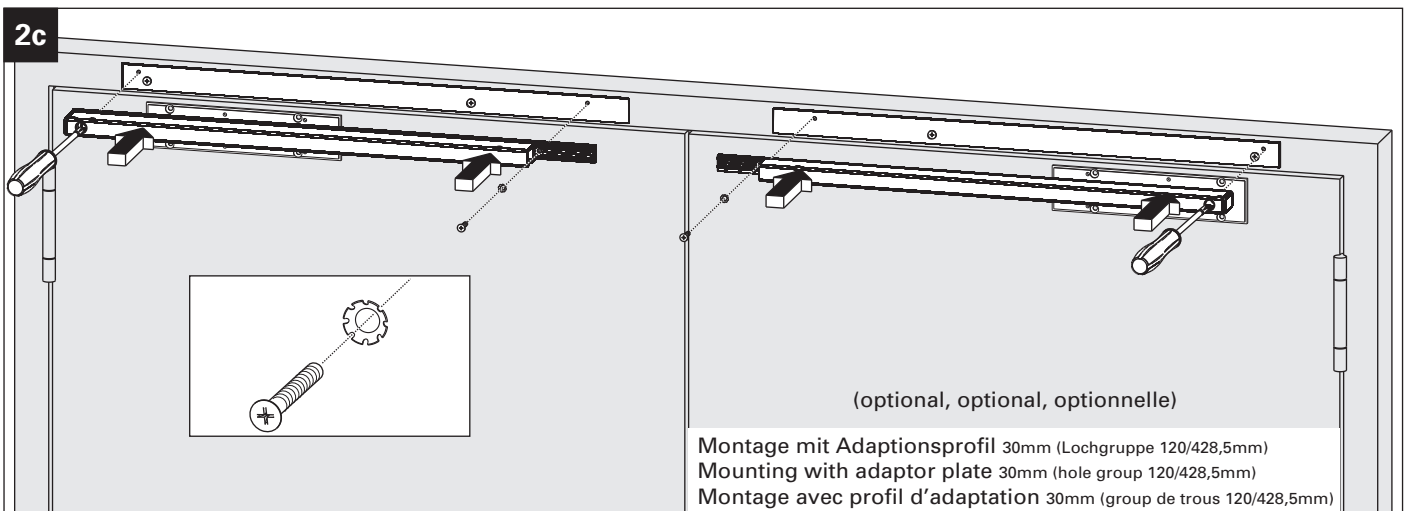
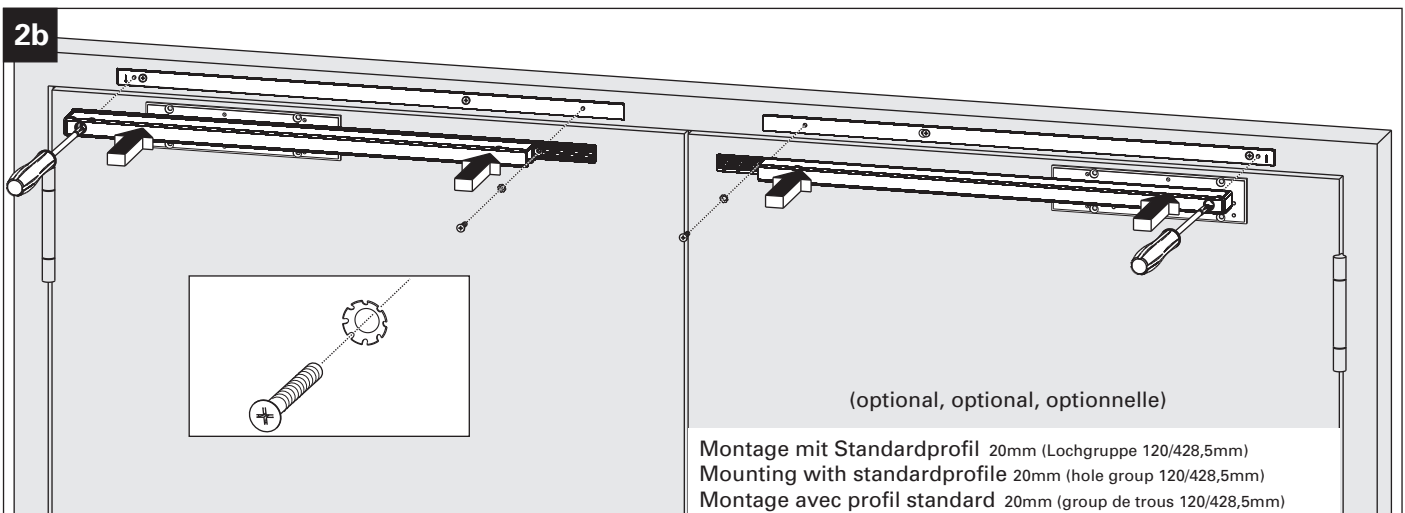
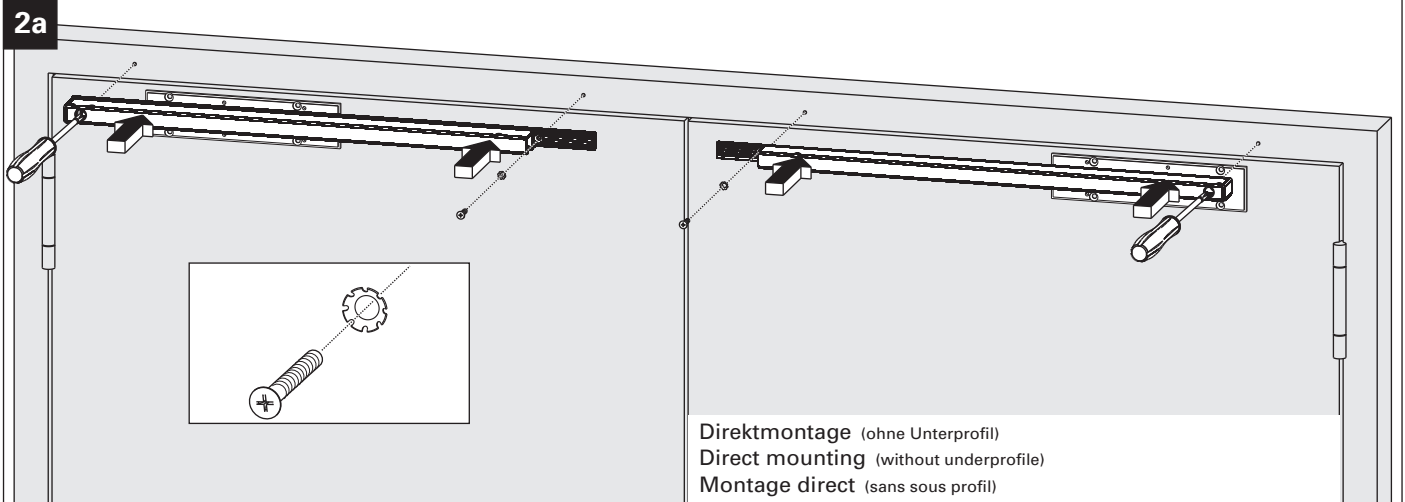

# Montageanleitung / Assembly instruction / Notice de montage



**SR** mit / with / avec **TS-31/41**

DIN links / left / gauche  
DIN rechts / right / droite

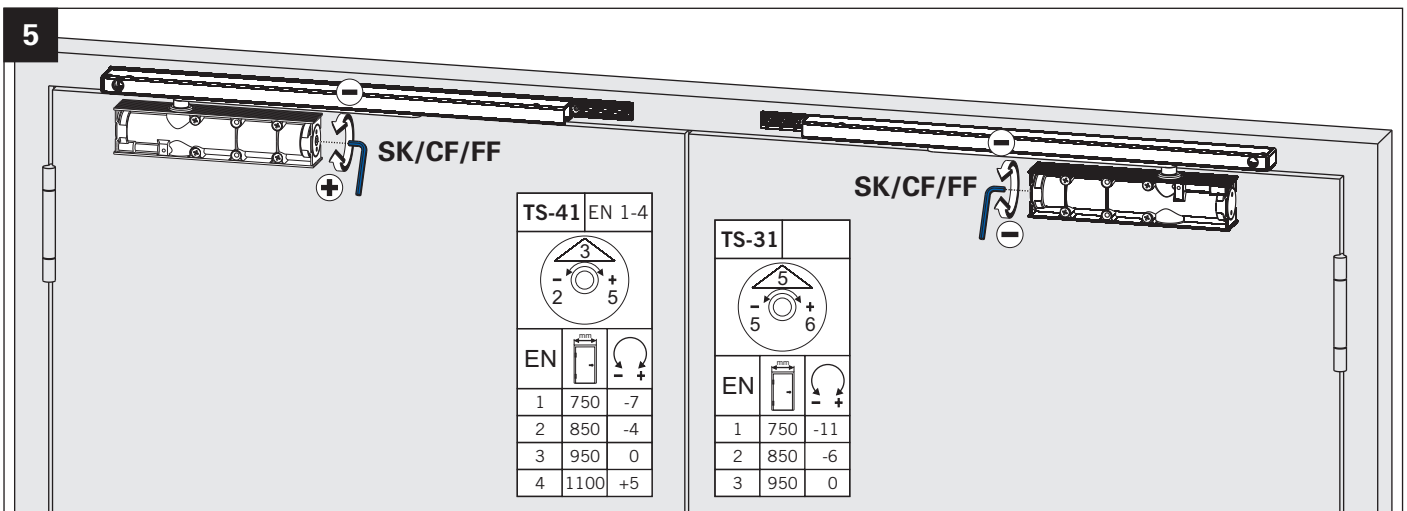
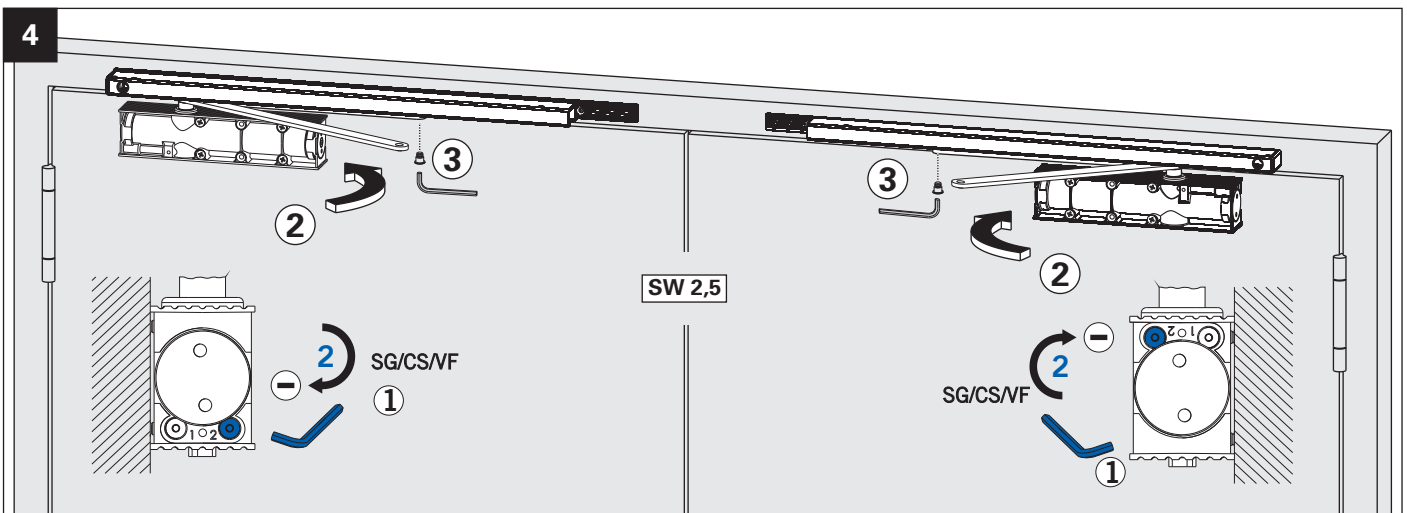
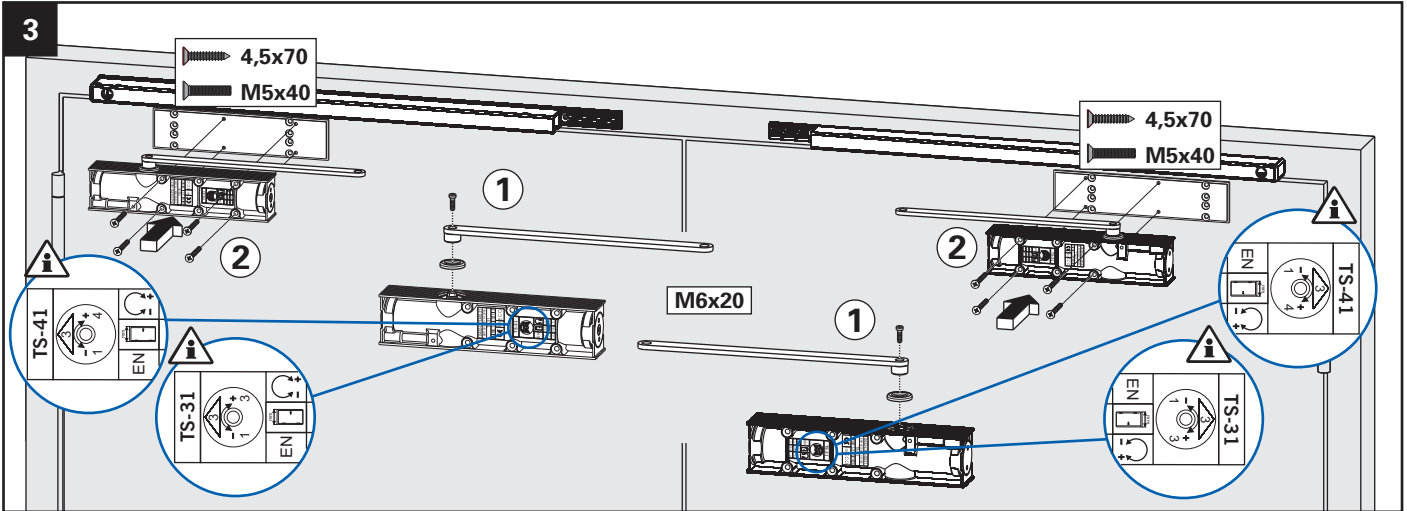

# Montageanleitung / Assembly instruction / Notice de montage

**SR** mit / with / avec **TS-31/41**

DIN links / left / gauche  
DIN rechts / right / droite

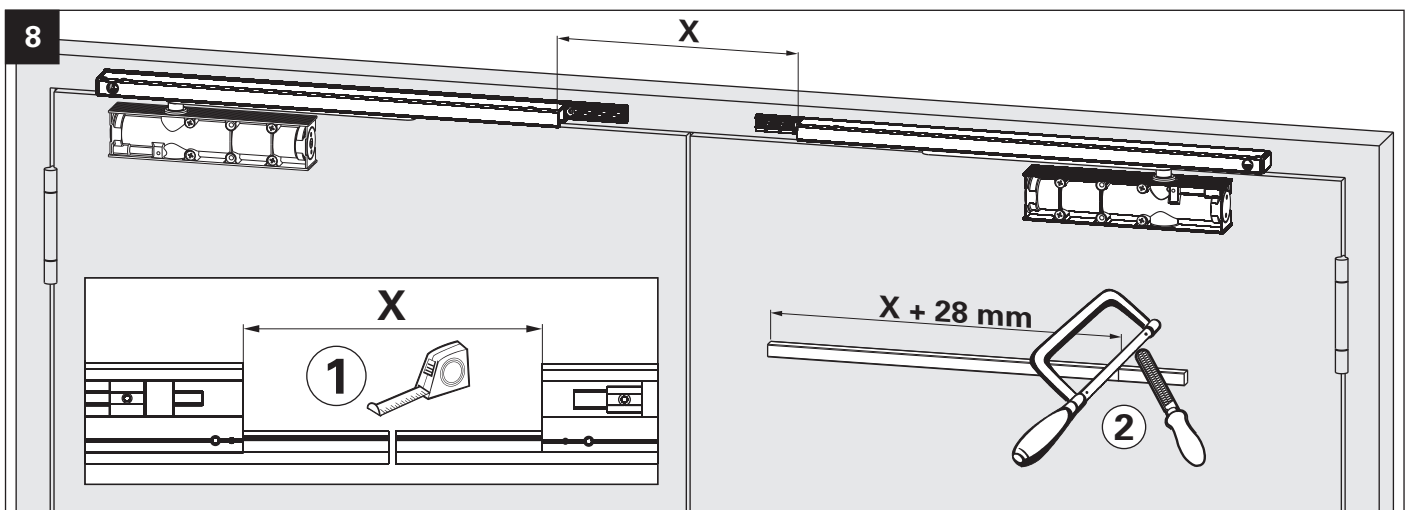
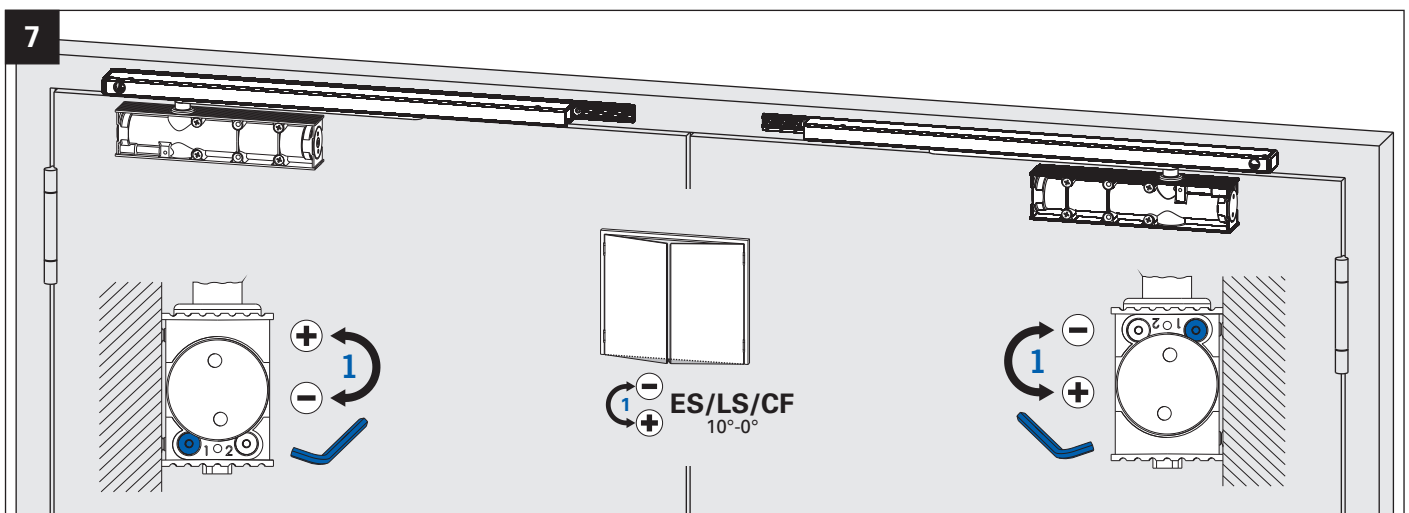
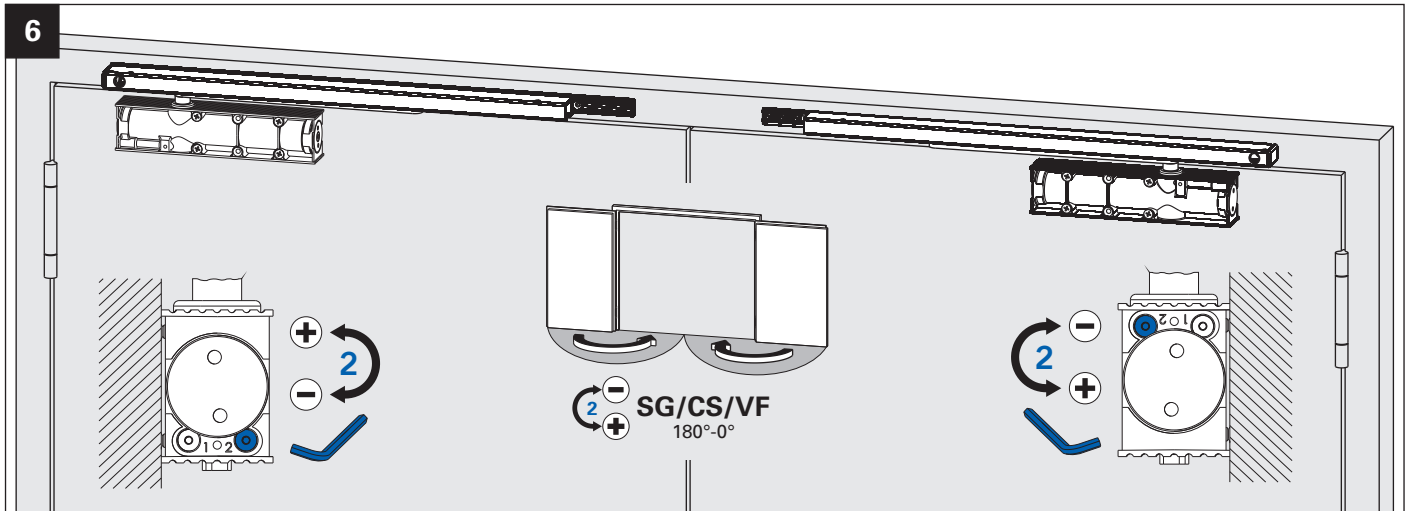

# Montageanleitung / Assembly instruction / Notice de montage

## SR mit / with / avec TS-31/41

DIN links / left / gauche  
DIN rechts / right / droite

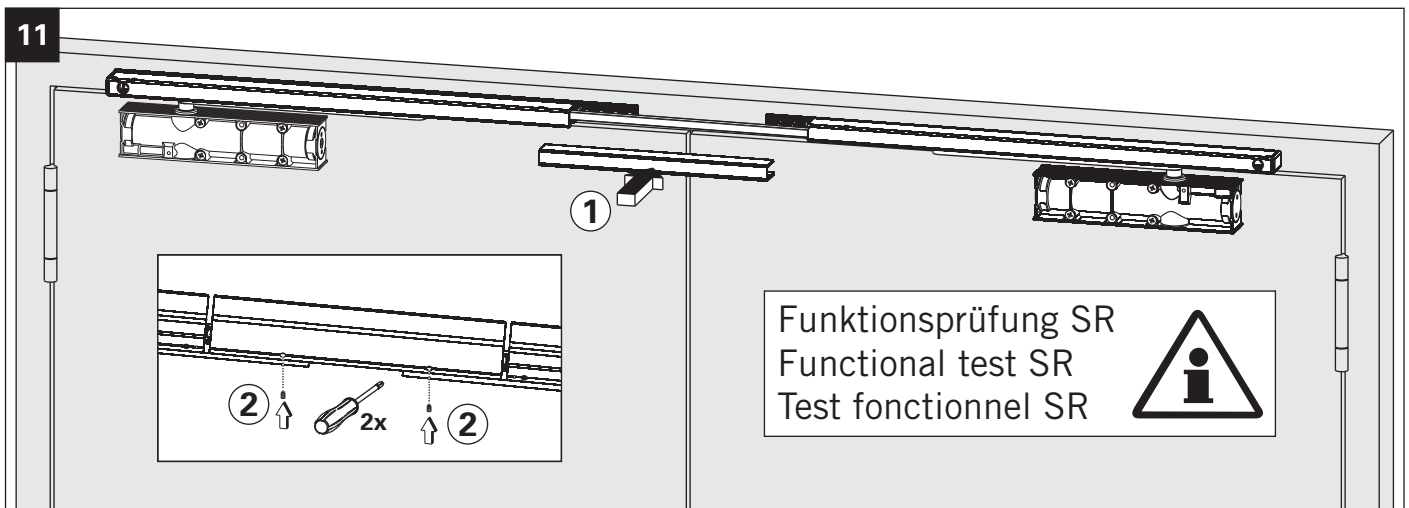
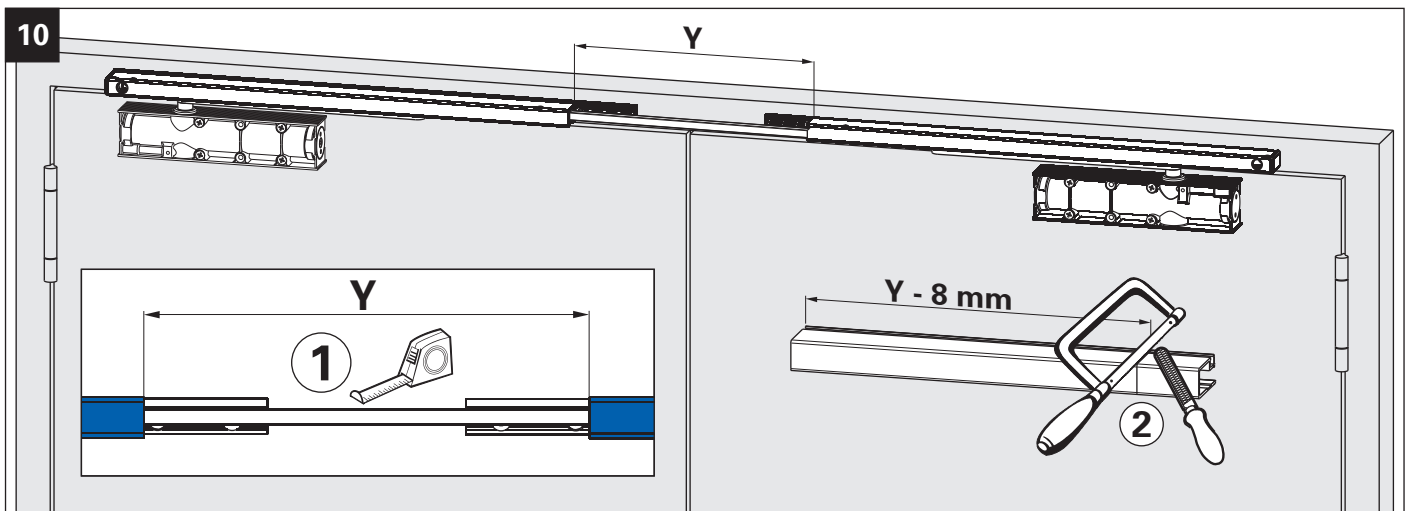
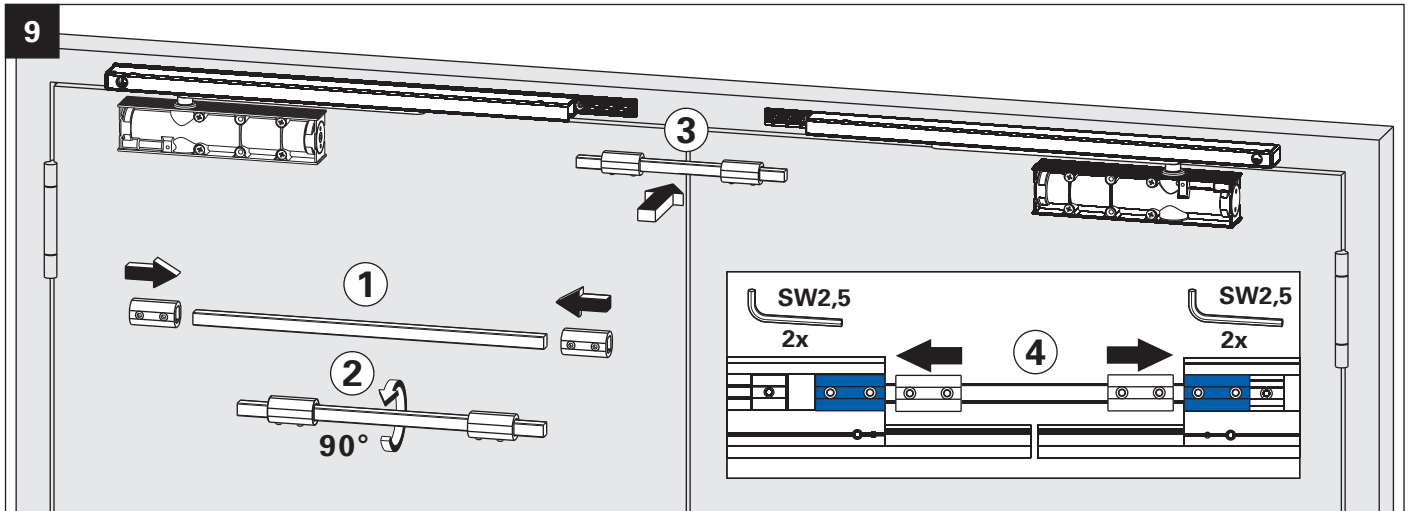

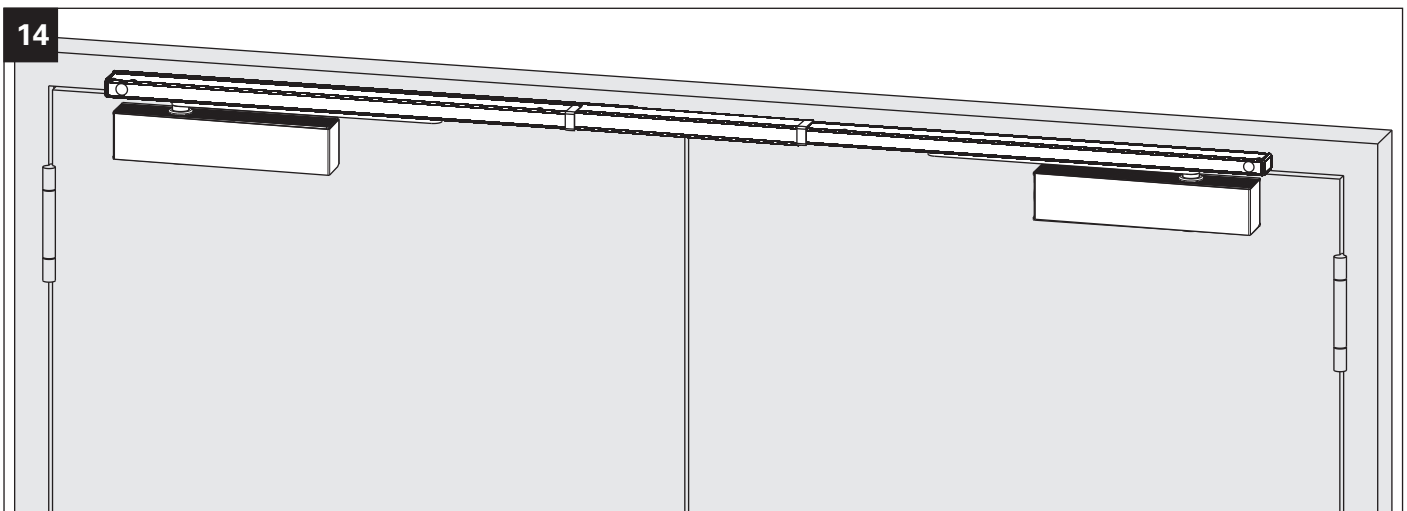
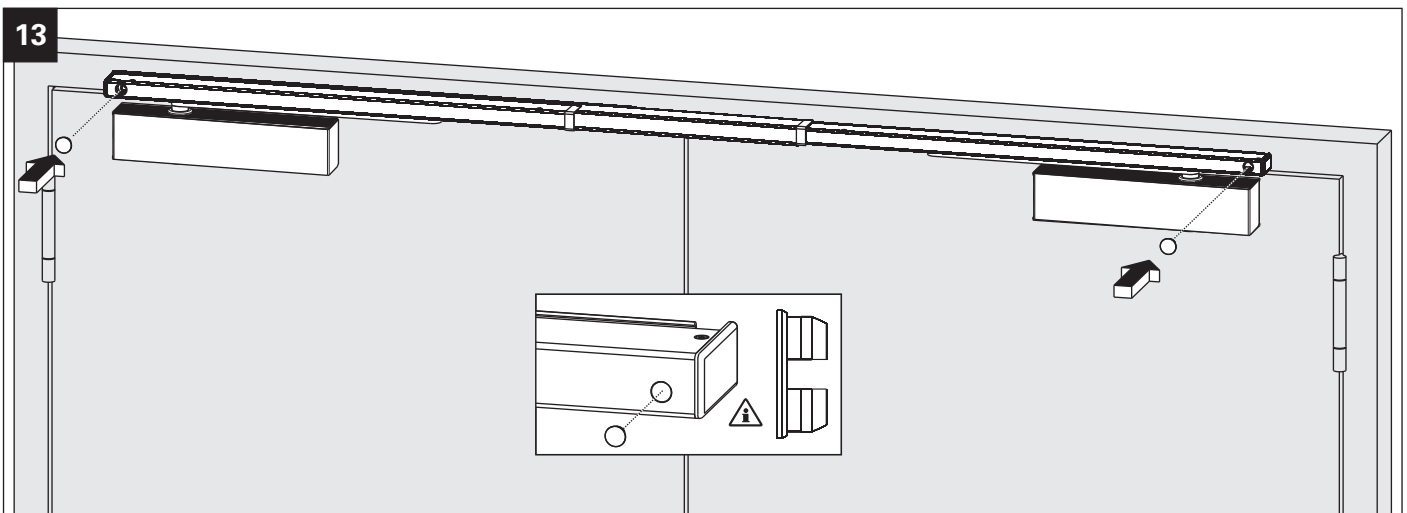
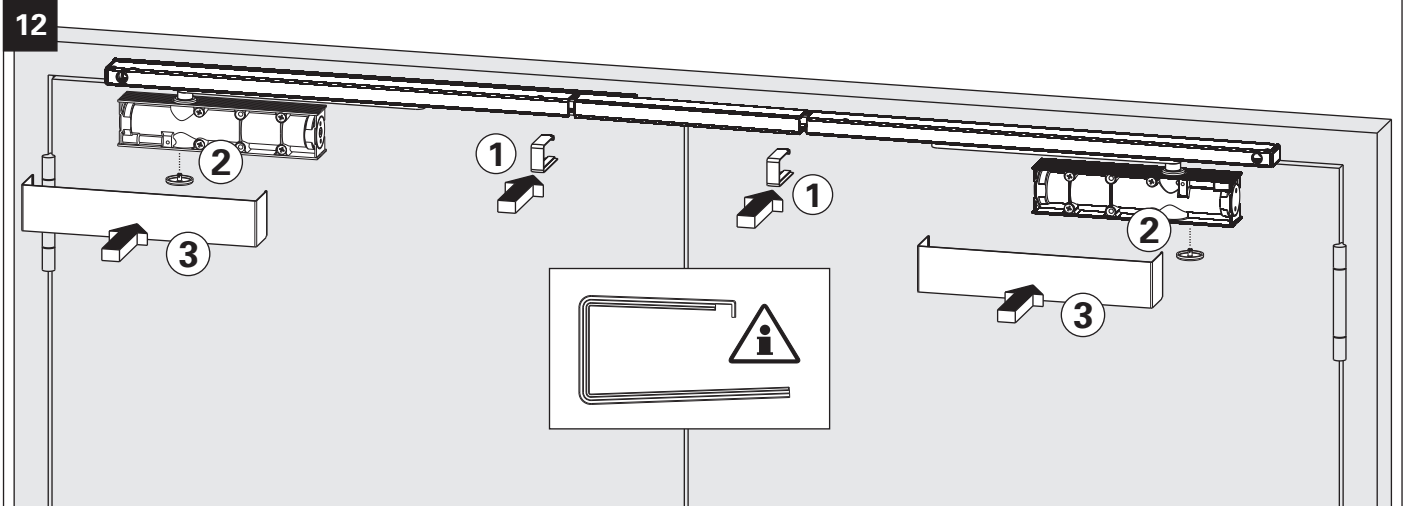



**Im Folgenden wird die Montage für Gangflügel links gezeigt. Bei Gangflügel rechts bitte entsprechend spiegelbildlich vorgehen.**

Bohrschablone anlegen und je nach Anbauvariante (Direktmontage, Montage mit Standardprofil oder Montage mit Adaptionprofil) Bohrlochgruppe wählen und Locher bohren.

- 1a Direktmontage**  
Montageplatten (Türschließer) anschrauben.
- 1b Montage mit Standardprofil**  
Standardprofile (optional) anschrauben, gegebenenfalls bei Überlappung in Türmitte kürzen ①. Montageplatten (Türschließer) anschrauben ②.
- 1c Montage mit Adaptionprofil**  
Adaptionprofile (optional) anschrauben, gegebenenfalls bei Überlappung in Türmitte kürzen ①. Montageplatten (Türschließer) anschrauben ②.
- 2a Direktmontage**  
Gangflügelgleitschiene und Standflügelgleitschiene direkt montieren.
- 2b Montage mit Standardprofil**  
Gangflügelgleitschiene und Standflügelgleitschiene auf die Standardprofile schrauben.
- 2c Montage mit Adaptionprofil**  
Gangflügelgleitschiene und Standflügelgleitschiene auf die Adaptionprofile schrauben.
- 3**  
Hebelarme mit Türschließer verbinden ①. Türschließer montieren ②.
- 4**  
Schließgeschwindigkeitsventile schließen ①. Die Hebelarme Richtung Gleitschiene führen ② und mit den Gleitschienen verbinden ③. Schließgeschwindigkeitsventile wieder öffnen, Türen schließen.
- 5**  
Schließkraft einstellen.
- 6**  
Schließgeschwindigkeit einstellen.
- 7**  
Endschlag einstellen.
- 8**  
Maß x gemäß Darstellung ermitteln ①. Verbindungsstange auf entsprechendes Maß x+28mm ablängen und entgraten ②.
- 9**  
Verbindungsmuffen wie dargestellt auf die Verbindungsstange schieben ①. Verbindungsstange um 90° drehen ② und zwischen die Stangenenden führen ③. Die Verbindungsmuffen über die Stangenenden auf Anschlag schieben und Madenschrauben festziehen ④. Wichtig: Die Schrauben der Verbindungsmuffen müssen nach unten zeigen.
- 10**  
Maß y gemäß Darstellung ermitteln ①. Abdeckprofil auf entsprechendes Maß y - 8mm ablängen und entgraten ②.
- 11**  
Abdeckprofil auf das Montageprofil einhängen ①, ausrichten und fixieren ②.
- ⚠ Funktionsprüfung SR**  
Beide Türen ca. 60° öffnen, Gangflügel muss geöffnet bleiben. Standflügel schließt. Gangflügel darf erst ab einem Schließwinkel des Standflügels von ca. 30° schließen.
- 12**  
Kunststoff-Clips einsetzen ①. U-Cover ② und Ritzelabdeckung ③ am Türschließer aufklippen.
- 13**  
Schraublochabdeckungen in die Gleitschienen klippen.
- 14**  
Gleitschiene mit Türschließer fertig montiert.



Assembly for active leaves on the left is described below. For active leaves on the right, please proceed accordingly.

Attach drilling template and choose corresponding drill holes depending on mounting situation (direct mounting, mounting with standard profile or mounting with adaptor plate). Drill holes.

- 1a Direct mounting**  
Screw on door closer mounting plates.
- 1b Mounting with standard profile**  
Screw on standard profiles (optional), shorten if necessary ①. Screw on door closer mounting plates ②.
- 1c Mounting with adaptor plate**  
Screw on adaptor plate (optional), shorten if necessary ①. Screw on door closer mounting plates ②.
- 2a Direct mounting**  
Mount active leaf slide rail and passive leaf slide rail directly.
- 2b Mounting with standard profile**  
Mount active leaf slide rail and passive leaf slide rail onto standard profile.
- 2c Mounting with adaptor plate**  
Mount active leaf slide rail and passive leaf slide rail onto adaptor plate.
- 3** Connect lever arms to door closer ①. Fit door closer ②.
- 4** Close closing speed valve ①. Guide the lever arm in the direction of the slide rail ② and connect to the slide rail ③. Open speed valves. Close doors.
- 5** Set closing force.
- 6** Set closing speed.
- 7** Set latching speed.
- 8** Determine dimension x in line with drawing ①. Cut connecting rod to length in line with said dimension  $x + 28 \text{ mm}$  and trim ②.
- 9** Push coupling sleeves as depicted onto the connecting rod ①. Turn the connecting rod by  $90^\circ$  ②. Push connecting rod between the rod ends ③. Push the coupling sleeves over the rod ends and tighten grub screws ④. Attention: the screws of the coupling sleeves have to point downwards.
- 10** Determine dimension y acc. to drawing ①. Cut to length the U-cover profile to dimension  $y - 8 \text{ mm}$  and deburr the cover profile ②.
- 11** Attach cover profile to mounting profile ①, adjust it and fix it ②.
-  **Functionality test SR**  
Open both doors approx.  $60^\circ$ , active leaf has to remain open. Passive leaf closes. Active leaf is only allowed to close if the passive leaf reaches a closing angle of approx.  $30^\circ$ .
- 12** Attach nylon clips ①. Clip on U-Cover ② and pinion cover ③.
- 13** Clip on covers for drill holes in slide rail.
- 14** Slide rail and door closer mounted.

Ci-dessous le montage pour vantail principal gauche. Pour le montage à droite veuillez procéder en conséquence.

Positionner le gabarit de perçage et selon le cas de configuration (montage direct, montage avec profile standard ou avec profil d'adaptation) choisir les trous adaptés puis perçer.

- 1a Montage direct**  
Fixer la plaque de montage du ferme-porte.
- 1b Montage avec profil standard**  
Fixer le profile standard (en option) recouper si nécessaire ①. Fixer la plaque de montage du ferme-porte ②.
- 1c Montage avec profil d'adaptation**  
Fixer la plaque d'adaptation (en option) recouper si nécessaire ①. Fixer la plaque de montage du ferme-porte ②.
- 2a Montage direct**  
Fixer la glissière du vantail principal et du vantail secondaire direct.
- 2b Montage avec profil standard**  
Fixer la glissière du vantail principal et du vantail secondaire sur le profile standard.
- 2c Montage avec profil d'adaptation**  
Fixer la glissière du vantail principal et du vantail secondaire sur le profile d'adaptation.
- 3** Fixer le bras au ferme-portes ①. Fixer le ferme-portes ②.
- 4** Fermer la valve du réglage de la vitesse ①. ② Positionner le bras jusqu'au patin de la glissière puis visser le bras au patin ③. Ouvrir la valve du réglage de la vitesse. Fermer les portes.
- 5** Ajuster la force fermeture.
- 6** Ajuster la vitesse de fermeture.
- 7** Ajuster l'à-coup final.
- 8** Prendre la mesure X comme indiqué ①. Recouper et ébavurer la tige à la dimension X+28mm ②.
- 9** Positionner comme indiqué les manchons de raccordement sur la tige ①. Tourner la tige de 90° ②, ③ positionner et fixer les manchons à l'aide des vis 6 pans creuses ④. (les vis doivent être dirigées vers le bas).
- 10** Prendre la mesure Y comme indiqué ①. Recouper et ébavurer la tige à la dimension Y - 8mm ②.
- 11** Accrocher, ajuster et fixer le profil de recouvrement sur le profil de montage ① - ②.
-  **Test du sélecteur.**  
Ouvrir les deux vantaux à 60°, le vantail principal doit se maintenir en position ouverte. Le vantail secondaire doit se fermer. Le vantail principal doit se fermer à partir d'un angle de fermeture du vantail secondaire à partir de 30°.
- 12** Positionner les clips plastique ①. Clipser le capot U ② du ferme-portes ainsi que le cache de l'axe ③.
- 13** Clipser les caches-vis de la glissière.
- 14** Monter la glissière et le ferme-portes.